

PONTIFICIA UNIVERSIDAD CATOLICA DEL PERU
ESCUELA DE GRADUADOS
MAESTRIA EN SOCIOLOGIA

Resiliencia En Familias Víctimas De
Violencia Política En Ayacucho

*Trabajo de investigación presentado para optar el Grado Académico de Magíster
en Sociología*

Juan José, FLORES FLORES

Lima, julio de 2007



Warmymi Irene

AGRADECIMIENTOS

A la Escuela De Graduados-Maestría en Sociología, en la persona de la profesora Martha Rodríguez, Coordinadora del PROGRAMA DE ACTUALIZACIÓN Y ASESORÍA DE TESIS.

A la profesora Ana Ponce, asesora académica.

A la Asociación Nacional de Familiares de Secuestrados, Detenidos y Desaparecidos del Perú (ANFASEP).

A las familias de los desaparecidos y asesinados; gracias y honor a sus testimonios.

A Irene y Rodrigo, amor de familia.



RESILIENCIA EN FAMILIAS VICTIMAS DE VIOLENCIA POLITICA EN AYACUCHO

Índice

	Página
Dedicatoria	2
Agradecimientos	3
Resumen	7
Introducción	8
Capítulo 1: Resiliencia Familiar	10
1.1 Orígenes del Concepto	10
1.2 Etapas en la investigación de resiliencia	10
1.2.1 Primera etapa	10
1.2.2 Segunda etapa	11
1.2.2.1 Factores protectores de Resiliencia Familiar	13
1.2.2.2 Factores de riesgo de Resiliencia Familiar	13
Capítulo 2: Aspectos Metodológicos	14
2.1 Objetivos	14
2.1.1 Objetivo General	14
2.1.2 Objetivos particulares	14
2.2 Preguntas de investigación	14
2.2.1 General	14
2.2.2 Particulares	14
2.3 Tipo de estudio	14
2.4 Unidad de Trabajo	14
2.4.1 Unidad de observación	14
2.4.2 Unidad de análisis	14
2.4.3 Unidad de muestreo	14
2.4.4 Obstáculos metodológicos	15
Capítulo 3: Resultados	16
3.1 Metodología para la presentación de los resultados	17
3.2 Presentación de los resultados	17
3.2.1 Entrevista a familiares de Zenón	17
3.2.1.1 Evento crítico	18
3.2.1.2 Factores protectores de Resiliencia Familiar	18
3.2.1.3 Factores de riesgo de Resiliencia Familiar	18
3.2.2 Entrevista a familiares de Luciano	19
3.2.2.1 Evento crítico	20
3.2.2.2 Factores protectores de Resiliencia Familiar	20
3.2.2.3 Factores de riesgo de Resiliencia Familiar	21
3.2.3 Entrevista a familiares de Gotardo y Justino	21
3.2.3.1 Evento crítico	22
3.2.3.2 Factores protectores de Resiliencia Familiar	23
3.2.3.3 Factores de riesgo de Resiliencia Familiar	23
3.2.4 Entrevista a familiares de Marcelo	23
3.2.4.1 Evento crítico	24

	Página
3.2.4.2 Factores protectores de Resiliencia Familiar	24
3.2.4.3 Factores de riesgo de Resiliencia Familiar	25
3.2.5 Entrevista a familiares de Rosendo	26
3.2.5.1 Evento crítico	26
3.2.5.2 Factores protectores de Resiliencia Familiar	29
3.2.5.3 Factores de riesgo de Resiliencia Familiar	30
3.2.6 Entrevista a familiares de Adelaida	31
3.2.6.1 Evento crítico	32
3.2.6.2 Factores protectores de Resiliencia Familiar	32
3.2.6.3 Factores de riesgo de Resiliencia Familiar	32
3.2.7 Entrevista a familiares de Alcira	33
3.2.7.1 Evento crítico	33
3.2.7.2 Factores protectores de Resiliencia Familiar	34
3.2.7.3 Factores de riesgo de Resiliencia Familiar	34
3.2.8 Entrevista a familiares de Leoncia	35
3.2.8.1 Evento crítico	35
3.2.8.2 Factores protectores de Resiliencia Familiar	36
3.2.8.3 Factores de riesgo de Resiliencia Familiar	36
3.2.9 Entrevista a familiares de Heriberto	36
3.2.9.1 Evento crítico	37
3.2.9.2 Factores protectores de Resiliencia Familiar	37
3.2.9.3 Factores de riesgo de Resiliencia Familiar	38
3.2.10 Entrevista a familiares de Marino	39
3.2.10.1 Evento crítico	40
3.2.10.2 Factores protectores de Resiliencia Familiar	40
3.2.10.3 Factores de riesgo de Resiliencia Familiar	41
3.2.11 Entrevista familiares de Ciro	42
3.2.11.1 Evento crítico	42
3.2.11.2 Factores protectores de Resiliencia Familiar	43
3.2.11.3 Factores de Riesgo de Resiliencia Familiar	44
3.2.12 Entrevista a familiares de Leandro	44
3.2.12.1 Evento crítico	45
3.2.12.2 Factores protectores de Resiliencia Familiar	45
3.2.12.3 Factores de riesgo de Resiliencia Familiar	46
Capítulo IV: Modelo De Resiliencia Familiar De Las Familias Afectadas Por La Violencia Política En Ayacucho	47
4.1 Factores protectores y Factores de riesgo de resiliencia familiar	48
4.1.1 Sistema familiar	48
4.1.2 Educación Formal	50
4.1.3 Economía	50
4.1.4 Ritos	51
4.1.5 Trabajo	52
4.1.6 Redes sociales	52
4.1.7 Salud Mental	52
4.1.7.1 Sueños	53
4.1.7.2 Area Emocional	54
4.1.7.3 Pérdida Ambigua	54
4.1.7.4 Manejo del tiempo	55

Conclusiones	57
Bibliografía	58
Anexo	59
Gráfica de estructura familiar	60
Cuestionario	61



Resumen

Se aborda el estudio de la resiliencia familiar en 12 familias víctimas de la violencia política en Ayacucho. La resiliencia familiar es la capacidad del sistema familiar para enfrentar las crisis propias a la situación de desaparición o asesinato de un familiar, superarlas y lograr una adaptación positiva al entorno social y comunal. Se aplicó un Cuestionario para recoger la información oral de algún miembro de la familia sobre las condiciones en que tuvo lugar el evento crítico y los factores protectores que promueven la resiliencia así como los factores de riesgo que la debilitan. Finalmente, se presenta un perfil de la resiliencia familiar existente en estas familias.

Palabras claves: resiliencia familiar, evento crítico, factores protectores, factores de riesgo.

Abstract

It makes an approach to the study of resilience in 12 political violence victim families from Ayacucho. The familiar resilience is the family system ability to face the crisis that come from the vanishing or killing of a relative, over come from it and get a positive adaptation to the social and communal environment. A survey was applied, to get oral information from any member of the family, about the conditions that surrounded the critical event, and the protective factors that promote the resilience, just as the risk factors that debilitate it. Finally, it shows a profile of the familiar resilience that exists in these families.

Key words: familiar resilience, critic event, protective factors, risk factors.

Introducción

La región de Ayacucho fue una de las más perjudicadas durante el conflicto armado que tuvo su inicio simbólico en la toma de las ánforas en Chuschi, el 17 de mayo de 1980. Durante más de dos décadas su población civil sufrió las consecuencias de la guerra interna que enfrentó al Estado y a Sendero Luminoso. Consecuencia de ella son los 23, 969 muertos o desaparecidos, según cifras de la CVR (2003).

Otra de las consecuencias más dramáticas de esa guerra y sobre las cuales este trabajo busca aportar, es la referida al estado actual en que se encuentra el sistema familiar al que pertenecieron las víctimas. Nos interesa conocer las características de la resiliencia familiar presentes en dicho sistema, recoger información sobre cómo la familia está respondiendo hasta la actualidad al evento crítico causado por la desaparición y/o asesinato del familiar.

El concepto de resiliencia se emplea para denotar las conductas de las personas que logran resistir, sobreponerse y avanzar pese a las dificultades. "...fue adaptado a las ciencias sociales para caracterizar aquellas personas que, a pesar de nacer y vivir en situaciones de alto riesgo, se desarrollan psicológicamente sanos y exitosos" (Rutter, 1993, citado por María Angélica Kotliarenco y otros.1997).

Según el esquema de Richardson (2002), las investigaciones sobre resiliencia, en su primera etapa, estuvieron orientadas a identificar las cualidades resilientes presentes en las personas; era una aproximación individual al tema. En una segunda etapa se aborda el estudio de la dinámica de las interacciones que se dan en los grupos humanos orientado a "*...descubrir el proceso de obtención de las cualidades de resiliencia identificadas en la anterior etapa.*" Las investigaciones sobre resiliencia familiar se inscriben dentro de esta segunda etapa.

La resiliencia familiar es el resistir y avanzar de cada sistema familiar, pese a las crisis y problemas que se presenten. La resiliencia en la familia se desarrolla en un proceso dinámico elaborado por sus miembros en las interacciones e influencias recíprocas con el medio ambiente, para resistir, hacer frente a las

crisis y elaborar nuevas conductas adaptativas a su entorno, propias a la realización familiar.

El propósito de la presente investigación es averiguar cuáles son los procesos asociados a una adaptación positiva que se dan en las familias que enfrentaron la adversidad a raíz de las crisis inesperadas que tuvieron con el asesinato o desaparición de un familiar, pues "...el enfoque basado en la resiliencia examina a cada familia teniendo en cuenta sus particulares recursos y limitaciones y los desafíos que se le presentan." (Mucci 2005: 3).

Dentro de este gran propósito tenemos como objetivo general presentar un modelo de resiliencia familiar existente en las familias víctimas de violencia política en Ayacucho. Y como objetivos particulares, describir los factores protectores y los factores de riesgo de resiliencia familiar presentes en ellas.

La unidad de observación son los familiares entrevistados. La unidad de análisis son las doce familias afectadas por la violencia política, residentes en Huamanga. El marco muestral lo constituye la Asociación Nacional de Familiares de Secuestrados, Detenidos y Desaparecidos del Perú (ANFASEP). Se entrevistó a por lo menos un miembro de la familia a quien se le aplicó el Cuestionario de Resiliencia Familiar. El diseño utilizado es el ex post facto, transversal, que recoge información retrospectiva sobre los hechos de violencia política sucedidos en las familias, entre los años de 1983 y 1992.

Esta investigación fue posible de realizar por el apoyo recibido del Consejo Interuniversitario de las Universidades Francófonas de Bélgica (CIUF).

Capítulo I

Resiliencia Familiar

1.1 Orígenes Del Concepto

La palabra resiliencia se origina en la palabra latina *resilio* que significa rebotar, volver atrás, volver al estado inicial. Y en sus orígenes se utilizó para referirse a las cualidades de resistencia y plasticidad que tiene una materia. La física y la ingeniería de materiales la definen "...como la capacidad de un material para recobrar su forma original después de someterse a una presión deformadora." (Pereira, 2001: 7)

En las últimas dos décadas del siglo pasado este concepto se incorpora a las ciencias sociales con un criterio multidisciplinario pues interrelaciona a varias áreas del conocimiento humano como la psicología, trabajo social (Villalba, 2003), pedagogía, sociología, siempre con el objetivo de estudiar las formas en que las personas tienen la posibilidad de recuperarse pese a las dificultades y de avanzar y adaptarse a las exigencias del entorno. Así, la recuperación y avance son dos componentes esenciales de toda conducta resiliente.

1.2 Etapas En La Investigación De La Resiliencia

Richardson (2002), señaló tres etapas en el estudio de la resiliencia. Pasaremos revista a las dos primeras que tienen relación directa con la investigación que estamos presentando.¹

1.2.1 Primera Etapa

En esta primera etapa las investigaciones señalan las cualidades que tienen las personas resilientes para enfrentar con éxito a las adversidades, en comparación con aquellas personas que sin estas cualidades sucumben frente a los riesgos y dificultades. Propias a esta etapa son las interrogantes tipo como ¿qué hace que una persona (niño o adulto) con condiciones de vida difíciles, logre superarlas y avanzar más que otras, que en condiciones similares, no logran avanzar y sucumben en el fracaso?

¹ En la tercera etapa se trabaja la *energía motivacional* como requisito para enfrentar las situaciones de crisis en la vida.

Las investigaciones de esta primera etapa tienen el gran mérito de cambiar el rumbo de las aproximaciones a la problemática de los hombres. Hasta ese momento, estaban centradas en el trabajo con los factores de riesgo, con aquello que es problema y dificultad para los hombres. El trabajo con la resiliencia deja de lado ese enfoque y mira desde otra perspectiva: qué hace que las personas que atraviesan dificultades salgan adelante; como respuesta se plantea que en algunas personas existe un conjunto de capacidades de resiliencia las cuales les permiten enfrentar exitosamente los problemas de la vida cotidiana.

Es Woolin (Citado por Mucci, 2005; Puerta de K., 2006) quien sistematiza los trabajos de la época y señala los pilares de la resiliencia individual:

1. Introspección.
2. Independencia.
3. Capacidad de relacionarse.
4. Iniciativa.
5. Humor.
6. Creatividad.
7. Moralidad.

Se considera que las personas que tienen algunas de estas características, tendrán mayores factores de protección para sobrellevar e imponerse a las dificultades y avanzar construyendo formas de vida favorables.

1.2.2 Segunda Etapa

Las investigaciones que se desarrollan en esta segunda etapa están orientadas a “descubrir el proceso de obtención de las cualidades de resiliencia identificadas en la anterior etapa.” (Villalba, 2003: 9). La diferencia es clara: en la primera etapa se identifican capacidades, en la segunda el abordaje es dinámico e interaccional: cómo hacen las personas, cuál es el proceso por el que ellas –a través de su actividad y en relación con otros- adquieren esas cualidades.

En esta etapa hay algunas características que la diferencia de la anterior. Interesa identificar la resiliencialidad como parte de un proceso que se va formando en las relaciones que se da entre las personas, sea en una empresa, en una familia, en un grupo de desplazados o en un grupo de personas que puede haber sido víctima de algún desastre natural. Se averigua cómo las personas en dificultades son capaces de adquirir cualidades de resiliencia y cómo se van

adaptando positivamente a un medio que no les resulta favorable. Lo dinámico del proceso de formación de la resiliencia se da a través de la reintegración resiliente como "...proceso reintegrativo o de afrontamiento que resulta en crecimiento, conocimiento, autocomprensión y que incrementa las fortalezas y las cualidades resilientes. (Pereira, 2001: 14). Las personas que enfrentan las adversidades, lo hacen a través de un conjunto de maniobras como cambios de roles, extensión de las redes familiares y sociales y así aprenden a conducir sus vidas y las de sus familiares buscando superar sus crisis. Así se da un crecimiento personal que favorece al sistema familiar. Esto lo podemos advertir en las influencias que se establecen entre los miembros de la familia del asesinado o desaparecido, y entre ésta y el ambiente, el contexto social, en donde se hallan otros sistemas sociales como lo son los familiares, la comunidad, las autoridades, el Estado.

Así planteado el tema, en esta segunda generación la investigación de la resiliencia se hace en grupos amplios como lo son la familia, la comunidad y siempre atendiendo al contexto en el que sus miembros viven.

El estudio de la resiliencia bajo un enfoque dinámico y como proceso, facilita su aplicación a la familia, a la interacción de los miembros de familia en permanente comunicación. Corboz y Fivaz (1999) habla de la relación triádica cuando se interesa por la relación los padres con el hijo. Cyrulnik (2002), teniendo presente lo referido a la resiliencia en colectivos humanos, se había acercado al tema cuando habla del tutor de resiliencia como uno de los factores protectores de resiliencia. Trujillo, (citando a Sánchez, 2003), dice: "Entre los mecanismos protectores por excelencia está la relación de un adulto significativo, que reafirme la confianza en sí mismo del individuo, que lo motive, y por sobre todo le demuestre su cariño y aceptación incondicional". (2006: 4)

La definición más completa sobre resiliencia familiar nos parece que es la que da Pereira: "Podríamos definir la Resiliencia Familiar como la capacidad de una familia para recuperarse de circunstancias adversas y salir de ellas fortalecida y con mayores recursos para afrontar otras dificultades de la vida." (2001: 18).

En la formación de la resiliencia familiar van a darse algunas condiciones que favorecen su consolidación y otras que la debilitan; nos referimos a los factores protectores y a los factores de riesgo de resiliencia familiar.

1.2.2.1 Factores Protectores De Resiliencia Familiar

Son factores protectores (Pereira, 2001: 22):

- Una comunicación clara y abierta entre los miembros del sistema familiar, que permita una expresión franca de emociones y sentimientos.
- Solidaridad y colaboración en el enfrentamiento y la resolución de problemas.
- Una suficiente cohesión de la estructura familiar, que permita afrontar los problemas sin que la familia se rompa.
- Una organización familiar flexible que permita cambios adaptativos con suficiente rapidez.
- Una adecuada comunicación con el medio externo y existencia de una red social de apoyo.

1.2.2.2 Factores De Riesgo De La Resiliencia Familiar

Entre los factores de riesgo de mayor impacto para el funcionamiento apropiado del sistema familiar en Huamanga, están la pobreza y, en los últimos 25 años, la violencia política. A ellos se pueden agregar los de carácter intrafamiliar como lo son el tipo de relaciones de inequidad entre las parejas, el marcado ausentismo del varón, las conductas de alto riesgo del mismo como lo son el alcoholismo, la infidelidad y la violencia familiar.

Capítulo II

Aspectos Metodológicos

2.1 Objetivos

2.1.1 Objetivo General

Presentar un modelo de resiliencia familiar existente en las familias víctimas de violencia política en Ayacucho.

2.1.2 Objetivos Particulares

Describir los factores protectores de resiliencia familiar.

Describir los factores de riesgo de resiliencia familiar.

2.2 Preguntas De Investigación

2.2.1 General

¿Qué características resilientes presentan las familias víctimas de violencia política en la provincia de Huamanga?

2.2.2 Particulares

¿Cuáles son los factores protectores de la resiliencia familiar?

¿Cuáles son los factores de riesgo de la resiliencia familiar?

2.3 Tipo De Estudio

Es un estudio que empleó el Diseño ex post facto, transversal, para recoger información retrospectiva sobre las características de resiliencia del sistema familiar frente a los hechos de violencia política, entre los años de 1983 y 1992.

2.4 Unidades De Trabajo

2.4.1 Unidad De Observación

La unidad de observación fue la(s) persona(s) que como miembro(s) de la familia afectada, declararon durante la entrevista.

2.4.2 Unidad De Análisis

La unidad de análisis es la familia establecida en Ayacucho con algún familiar desaparecido o asesinado por la violencia política.

2.4.3 Unidad de Muestreo

Se trabajó con la Asociación Nacional de Familiares de Secuestrados, Detenidos y Desaparecidos del Perú (ANFASEP)², institución que cuenta con 408 socias y socios inscritos en el Padrón Oficial de los familiares de las víctimas de violencia política. De este marco muestral tomamos las unidades de análisis conformado por 12 familias afectadas por la violencia política que hubo en Ayacucho, con familiares asesinados o desaparecidos, entre los años 1983 y 1992.

2.4.4 Obstáculos metodológicos

Se intentó hacer una tipología con familias que cumplieran los siguientes criterios de clasificación: dentro de la amplitud cronológica establecimos dos rangos, uno, de 1982 a 1987, otro, de 1988 a 1992; 7 familias de Huamanga y 5 familias de otras provincias del departamento; 6 familias de desaparecidos y 6 familias de asesinados; y, distribuir a las familias del estudio en base a los parentescos de hijos, padres, esposos. Esta forma de organizar la tipología no pudo llevarse a la práctica por asuntos logísticos propios a la estructura y funcionamiento de la institución. La selección de las familias estuvo condicionada a la disposición que tuvieron algunos de sus integrantes para aceptar ser entrevistados.

El segundo obstáculo fue el referido a la unidad de observación: se planteó teóricamente realizar la entrevista a una familia en una situación tipo en la que el entrevistador se situaba frente a ella y hacía las preguntas a uno u otro de los familiares, pero la estructura y dinámica familiar que encontramos no lo permitió: algunos familiares han salido a trabajar, otros han viajado, mayoritariamente son las mujeres las que están haciendo las gestiones en la institución que las agrupa, otras madres viven solas porque los hijos la han abandonado. Las entrevistas tuvieron esa limitación la cual en mucho fue superada cuando, al iniciarse el diálogo, las preguntas van más allá de la historia de vida personal para centrarse en la forma como la unidad de análisis, expresada en la conducta de los miembros de la familia, respondió al evento crítico y cómo ha venido funcionando el sistema familiar hasta la actualidad.

² ANFASEP, tiene su local institucional en Huamanga y se fundó el 2 de setiembre de 1983; su finalidad es "...defender la vida e integridad física de las personas...", y su misión es la defensa de "...los derechos humanos de víctimas de familiares de asesinados, secuestrados, detenidos y desaparecidos por la violencia política en el Perú..." (Plan Estratégico 2004-2008)

Capítulo III

Resultados

Se ha trabajado con un total de 12 familias que perdieron a alguno de sus familiares ya sea por asesinato o por desaparición. Presentamos un listado de algunas características de las víctimas.

VICTIMAS ASESINADAS Y DESAPARECIDAS

Nº Familia	Nombre	Edad	Año	Provincia	Condición
1	Zenón	28	1983	Huamanga	Desaparecido
2	Luciano	18	1983	Huamanga	Desaparecido
3	Gotardo(*)	19	1984	Huamanga	Asesinado
	Justino (*)	17 (-)	1984	Huamanga	Desaparecido
4	Marcelino	35	1984	La Mar	Desaparecido
5	Rosendo	36	1984	La Mar	Desaparecido
6	Adelaida	45	1986	La Mar	Asesinada
7	Alcira	25	1987	La Mar	Desaparecida
8	Leoncia	28	1990	La Mar	Desaparecida
9	Heriberto	35	1990	Fajardo	Asesinado
10	Marino	33	1990	Huamanga	Desaparecido
11	Ciriaco	50	1990	Huamanga	Asesinado
12	Leandro	55 (+)	1992	Huamanga	Asesinado

(*) Hermanos. M.A= 35

Como se aprecia, la población víctima de violencia tuvo en promedio 35 años al momento del asesinato o desaparición. Asimismo encontramos que la amplitud cronológica de los hechos va de 1983 a 1992. De estos hechos, 6 pertenecen a familias que al momento del evento crítico estaban establecidas en Huamanga y 6 son familias que al momento del evento crítico estaban establecidas en otras provincias: 5 en La Mar y 1 en Fajardo.

3.1 Metodología Para La Presentación De Los Resultados

En primer lugar presentamos la composición sociodemográfica de la familia y la estructura familiar de cada una de ellas. Luego, haciendo uso de lo declarado en la entrevista, describimos el evento crítico o condiciones bajo las cuales se dio el asesinato o desaparición de la víctima e identificamos los factores protectores y los factores de riesgo de resiliencia familiar. Los contenidos de protección o riesgo pueden ser una palabra, una oración o un párrafo y al costado de ellos hemos colocado entre paréntesis el nombre de la persona familiar declarante.

3.2 Presentación De Los Resultados

3.2.1 Entrevista A Familiares De Zenón

CUADRO Nº 1
COMPOSICIÓN SOCIODEMOGRAFICA FAMILIAR

Nº	Nombres	Parentesco	Edad	Lugar de nacimiento	Estado Civil	Grado de Instrucción	Ocupación
1	Zenón	Esposo 2	28 †	DESAPARECIDO 1983			
2	Alcira	Esposa 1	43	Vilcas-huamán	Viuda	Primaria	Negociante
3	Enrique	Conviviente 2	52	Huamanga	Conviviente	Superior Bellas Artes	Pintor
4	Laura	Hija 1, 2	24	Huamanga	Soltera	Técnica Computac.	Empleada
5	Carmen	Hija 2, 3	13	Huamanga	Soltera	2º Secund.	Estudiante

†: Edad al momento de ser desaparecido.

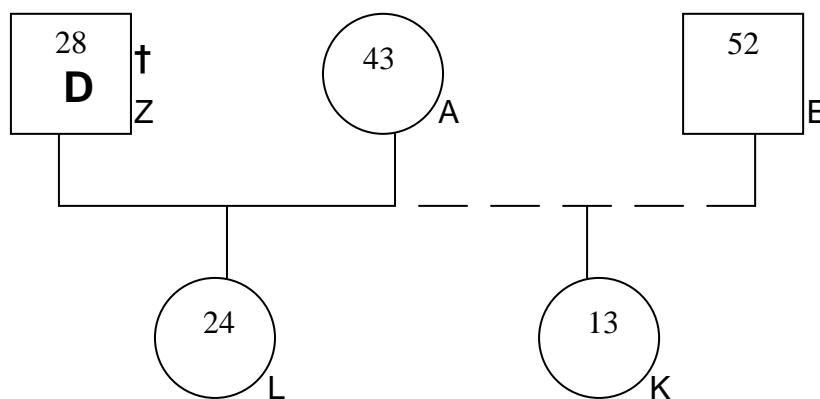

†: Z. Edad al momento de ser desaparecido.

Gráfico Nº 1: Estructura Familiar (Ver anexo)

3.2.1.1 Evento Crítico

“Lo sacaron los militares de la casa de la avenida Arenales, a las 12 y media de la noche, el 1º de diciembre de 1983; yo gritaba a dónde lo van a llevar, a la comisaría me dijeron, queremos tomarle la identificación, eran cabitos y la policía, mañana vienes a la comisaría me dijeron. Al día siguiente fui a la comisaría y me dijeron aquí no hay nada; yo iba sola porque mi familia tenía miedo. Al comienzo fui temerosa, luego ya fui más fuerte. Esa mujer insiste mucho, la metemos al calabozo, dijeron. Yo gritaba yo no estoy mintiendo; acá no está, anda al cuartel. Luego fui a la casa de mamá Angélica, presidenta de ANFASEP. Yo siempre decía que él es tranquilo. El día 2 fui a la Fiscalía y me dijeron presenta una denuncia y he hecho una denuncia denunciando al cuartel y siempre decía él es inocente”. (Alcira).

“Una semana después de la desaparición escuché que en Huatatas habían varios cadáveres; fui y he visto que había un cuerpo se movía y he dicho está vivo, me acerqué y vi que un perro chiquito salía de dentro del cuerpo de un muerto.” (Alcira).

3.2.1.2 Factores Protectores De Resiliencia Familiar

- Sistema Familiar

- Sistema Familiar Nuclear

“Al principio estábamos juntos y lo más bonito era el negocio que comenzamos a hacer”. (Alcira).

“Lo más bonito son ellas, son mi alegría, la hija mayor antes era violenta, ahora ya comprende”. (Alcira).

“Yo tenía que seguir adelante porque mi suegra me quitó todo” (Alcira).

“Yo soy joven, no soy ciega, inválida, voy a seguir para sacar adelante a mi hija, yo no me voy a morir, llévenselo todo; mi hija no es varón, llévenselo todo”, [entregándoles la ropa de su pareja finada]. (Alcira).

- Sistema Familiar Reconstituido

“Lo conocí en el comedor de ANFASEP [se refiere a su segundo compromiso]; compró un terreno y levantó una casa de 300 metros para la hija que tuve con él.” (Alcira).

“Los domingos nos sentamos a la mesa mi papá, mi mamá y mi hermana”. (Carmen)

- Redes Sociales

“ANFASEP, COMISEDH y APRODEH me ayudan a buscarlo y sigo buscando para saber la verdad.” (Alcira).

“En la mañana estoy en la casa y en la tarde apoyo a ANFASEP en la tienda de artesanos.” (Alcira).

- Trabajo

“Además hago negocio con cereales.” (Alcira).

- Economía

“Ahora estoy más tranquila con la casa que está a mi nombre, aunque no me da mucha tranquilidad” (Alcira).

3.2.1.3 Factores De Riesgo De Resiliencia Familiar

- Salud Mental

. Pérdida Ambigua

“Que tal si aparece, qué diría, a veces tengo ese pensamiento, a veces pienso.” (Alcira).

. Sueños

“Sueño que una conocida de mi esposo fallecido le va a decir que tu esposa tiene otro compromiso; y él responde eso no es culpa de ella es culpa mía, es culpa de la sociedad. Yo no me he ido porque he querido y así me he despertado con pena.” (Alcira).

3.2.2 Entrevista A Familiares De Luciano

CUADRO Nº 2
COMPOSICIÓN SOCIODEMOGRAFICA FAMILIAR

Nº	Nombres	Parentesco	Edad	Lugar de nacimiento	Estado Civil	Grado de Instrucción	Ocupación
1	Luciano	Hijo de 2,3	18 †	DESAPARECIDO 1983			
2	Julián	Padre de 1	39 †	Falleció en 1980			
3	Consuelo	Madre de 1	66	Huamanga	Viuda	Prim Comp.	Su casa
4	Julián	Hijo de 2,3	48	Huamanga	Casado	Sec. Comp.	Empleado
5	Fidel	Hijo de 2,3	45	Huamanga	Casado	Sec. Comp.	Empleado
6	Rita	Hija de 2,3	43	Huamanga	Casada	Superior C.	Abogada
7	Raúl	Hijo de 2,3	40	Huamanga	Casado	Superior C.	Contador
8	Jonás	Hijo de 1,2	38	Huamanga	Casado	Sec. Comp.	Empleado
9	Javier	Hijo de 2,3	36	Huamanga	Casado	Sec. Comp.	Empleado
10	Raquel	Hija de 2,3	34	Huamanga	Casada	Sec.Comp	Cosmetóloga

†: 1. Edad al momento de ser desaparecido.

†: 2. Edad al momento del fallecimiento.

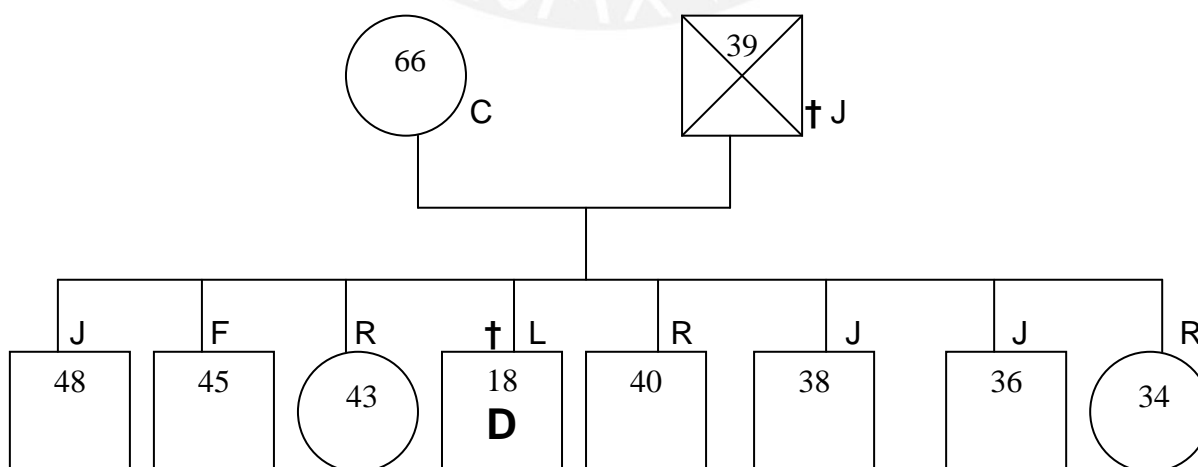

†: L. Edad al momento de ser desaparecido.

†: J. Edad al momento del fallecimiento.

Gráfico Nº 2: Estructura Familiar

3.2.2.1 Evento Crítico

“Fue en 1983, 1:30 de la madrugada entraron personas rompiendo la puerta. Portaban armas y vestían pasamontañas, con uniformes del ejército y de la PIP; eran cerca de catorce personas. Sacaron a dos de mis hijos (Fidel y Luciano), acusándolos, incriminándolos, pidiéndoles que les indiquen dónde estaban los folletos. [La madre decía que sus hijos sólo eran estudiantes]. Salieron hacia el patio donde tomaron un pañal para amarrar a Luciano, dejando a Fidel. [Agredieron a la madre con la culata de la metralleta]. Todos quedaron llorando en casa. El último en salir me dijo que debía acercarme a la comisaría al día siguiente a declarar, yo trataba de seguirlos, pero recibí lisuras y tiros al aire. A la mañana siguiente me enteré que otros dos jóvenes vecinos también fueron intervenidos. Mis familiares fueron de delegación en delegación sin encontrarlos. Yo me acerqué al cuartel buscando a mi hijo, exigiendo, implorando; presentando el caso al fiscal. Acudíamos todos los días buscando a nuestros familiares. [Ella considera que el fiscal también era un “compinche”.] Desde esa fecha mi vida se ha arruinado.” (Consuelo).

3.2.2.2 Factores Protectores De Resiliencia Familiar

- Sistema Familiar

- Sistema Familiar Nuclear

“Yo quiero seguir viviendo porque quiero ver a mis hijos crecer, porque ellos no tienen abuelos o abuelas o más familiares.” (Consuelo)

- Sistema Familiar Extenso

“Recibí apoyo de... mis hermanas.” (Consuelo)

“Después de 4 o 5 años de la desaparición de mi hijo, una hermana de mi esposo me hizo recapacitar, me decía que el dinero se estaba perdiendo, que el negocio estaba cayendo, que mis hijos necesitaban de mí, que ya debía “despertar” y recuperarme. A partir de esto, yo decido recuperarme y empiezo a dedicarme a mi negocio y a mis hijos.” (Consuelo).

“...y recibí apoyo de mi madre y de mis familiares; así, poco a poco pude recuperarme, yendo en búsqueda de mi hijo cada vez menos.” (Consuelo).

- Redes Sociales

“Soy miembro fundadora de los familiares de los desaparecidos, buscando los cuerpos de los desaparecidos con el fin de enterrarlos.” (Consuelo).

“Me distraigo conversando con una vecina”. (Consuelo).

- Educación Formal

“El empeño de mis demás hijos por estudiar me impulsó a vivir”. (Consuelo).

- Ritos

. Religión

“Tenía fe católica y pude levantarme”. Consuelo).

. Duelo

“...puesto que a él [al esposo] todavía puedo ponerle flores o visitar su sepulcro”. (Consuelo).

- Trabajo

“Yo he sido muy trabajadora, igual mis hijos que estudiaron.” (Consuelo).

“Los hijos me dicen que ya debería dejar de trabajar en costura y descansar, pero lo sigo haciendo para sentirme útil y estar en actividad.” (Consuelo).

- Economía

“Además contaba con algunos bienes que me había dejado mi esposo como auto, casa y dinero.” (Consuelo).

“Recibo la pensión de mi esposo con la ley 19990, son 200 soles y también algunas ayudas de mis hijos, me dejan 50 soles, 100 soles.” (Consuelo).

3.2.2.3 Factores De Riesgo De Resiliencia Familiar

- Salud Mental

. Area Emocional

“Siempre tengo pena, “la respiración me falta” (Consuelo).

“Yo he perdido toda mi alegría.” (Consuelo).

“Desde esa fecha mi vida se ha arruinado.” (Consuelo).

. Pérdida Ambigua

“Aún ahora sigo buscando a mi hijo.” (Consuelo).

“Actualmente aún sufro por lo de mi hijo, incluso más que por la muerte de mi esposo, puesto que a él todavía puedo ponerle flores o visitar su sepulcro, a diferencia de mi hijo de quien no sé nada.” (Consuelo).

. Sueños

“Mi hijo se manifestó en un sueño dándome indicaciones sobre dónde buscarlo, luego de un mes de desaparecido. Me volví como loca”. (Consuelo).

. Manejo Del Tiempo

“Pienso en mis hijos, los domingos estoy con ellos, ya no es igual.” (Consuelo).

- Economía

“Tenía una tienda de kerosene, de donde me robaron el dinero”. (Consuelo).

3.2.3 Entrevista a los familiares de Gotardo y Justino

CUADRO Nº 3

COMPOSICIÓN SOCIODEMOGRÁFICA FAMILIAR

N	Nombre	Parentesco	Edad	Estado Civil	Lugar de nacimiento	Grado de Instrucción	Ocupación
1	Gotardo	Hijo de 3,4	19 †	ASESINADO 1984			
2	Justino	Hijo de 3,4	17 †	DESAPARECIDO 1984			
3	Martín	Esposo 4	62	Casado	Huancavel.	Prim. Com.	Soldador
4	Paula	Esposa 3	60	Casada	Ayacucho	Sec. Comp	Agricultora
5	Ramiro	Hijo de 3,4	37	Conviviente	Ayacucho	Sec. Comp.	Taxista
6	Carlos	Hijo de 3,4	34	Conviviente	Ayacucho	Sup. Comp.	Obrero
7	Antonia	Hija de 3,4	33	Casada	Ayacucho	Sup. Comp.	Profesora
8	Cesáreo	Hijo de 3,4	22	Soltero	Ayacucho	Sec. Comp.	Mecánico

†: 1. Edad al momento de ser asesinado.

†: 2.Edad al momento de ser desaparecido.

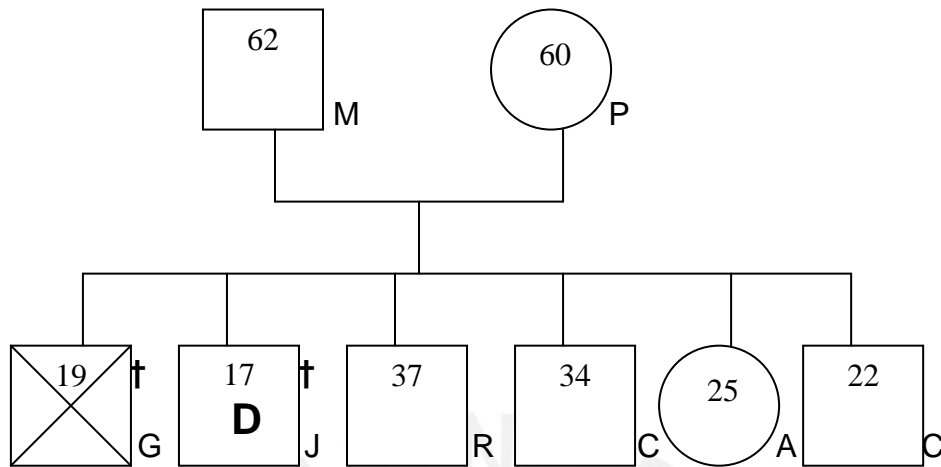

†: G. Edad al momento de ser asesinado.

†: J. Edad al momento de ser desaparecido.

Gráfica N° 3: Estructura Familiar

3.2.3.1 Evento Crítico

Mayo 1984. “Gotardo fue sacado por militares en la noche (6:30pm), rompieron la puerta mientras la familia veía la televisión. Lo tomaron por la fuerza sin preguntar nada y mencionando otro nombre.” (Paula). Los padres quedaron encerrados en el dormitorio sin poder salir. Era época de toque de queda. Al día siguiente acuden a la PIP a poner denuncia sin recibir respuestas. Serán los senderistas, les dijeron, pero los padres sostienen que eran militares. El padre intentó ir a la “casa rosada” [ubicada en una de las urbanizaciones de la ciudad, en la que se habían establecido los militares], pero no entró. La madre junto con otras madres acudió a la “casa rosada” donde es atendida por una persona alta que la insultaba y le decía que no busquen nada; sin embargo la madre regresaba en busca de su hijo. Presentaron denuncia a la Fiscalía. Un día les dijeron que iban a soltar a su hijo en 15 días. “Otro día fuimos a la fiscalía y nos dijeron que ya no estaba vivo. Fui al fiscal y me informa [a la madre] que la noche de las detenciones, se habían llevado a dos varones y a dos mujeres; luego de varios días, las mujeres fueron soltadas y los varones fueron asesinados. Les dijeron que los cuerpos estaban en Infiernillo [en la carretera camino a Cusco]. Tomamos un taxi con una persona que siempre hacía esa ruta porque había gente que iba a buscar a personas desaparecidas. Fuimos 4 personas. Llegando al lugar bajamos por el huayco, sin encontrar nada hasta que una de las personas que se había adelantado gritó al encontrar varios cuerpos”. (Martín y Paula). Los padres manifiestan que había muchos perros y restos humanos, entre los que reconocieron a su hijo por sus ropas; quisieron llevarse los cuerpos pero era imposible movilizarlos hasta que no hubiera juez. Cayó la noche y, luego de ahuyentar los perros, fueron en busca del juez, quien se encontraba celebrando su cumpleaños, motivo por el que no se pudo hacer el levantamiento de cadáver ese mismo día. “Acudimos al día siguiente y encontramos el cuerpo mucho más

comido por los perros (sólo quedaban completos un brazo y un pie), al igual que el otro cadáver cuyo familiar recogió en pedazos “como cualquier cosa”, en una manta y lo puso en la parte de arriba del taxi y se fue...; así se realizó el levantamiento de los cuerpos.” (Paula)

“El 9 de Julio. Justino, mi hijo siguiente, sale de la casa y es capturado en una “batida”, luego yo lo llegué a ver en la “casa rosada, reclamé a los vigilantes y encontré respuestas negativas.” (Paula)

3.2.3.2 Factores Protectores De Resiliencia Familiar

- Sistema Familiar

- Sistema Familiar Nuclear

“Solo vivo porque quiero encontrar a mi hijo” (Paula)

“Adoptamos a Cesáreo (actualmente de 22 años) a la edad de 3 meses; su mamá fue asesinada y el papá quería regalarlo. Fue Gotardo quien nos convenció a adoptar al niño diciéndonos que él se iría a encargar del mismo. A los 6 meses (año 84) sucedió lo que le cuento”. (Paula)

3.2.3.3 Factores De Riesgo De Resiliencia Familiar

- Salud Mental

. Area Emocional

“Nunca más estuvimos bien; siempre preocupados, tristes” (Paula y Martín)

“Sufrimos mucho por nuestro hijo” (Paula y Martín)

. Pérdida Ambigua

“Siempre esperando” (Paula)

3.2.4 Entrevista A Los Familiares De Marcelo

CUADRO Nº 4

COMPOSICION SOCIODEMOGRAFICA

Nº	Nombre	Parentesco	Edad	Estado Civil	Lugar de nacimiento	Grado de Instrucción	Ocupación
1	Marcelo	Esposo 1	35 †	DESAPARECIDO 1984			
2	María	Esposa de 1	56	Viuda	La Mar	Prim Comp.	Su casa
3	Justo	Hijo de 1,2	26	Soltero	La Mar	Superior In.	Informal
4	Maribel	Hija de 1,2	22	Soltera	La Mar	Superior In.	Informal
5	José	Hermano 2	62	Casado	La Mar	Prim Comp	Agricultor
6	Paola	Hermana 2	42	Casada	La Mar	Sec. Incomp.	Comerciante
7	Jeremías	Sobrino 2, hijo 5	37	Casado	La Mar	Universitaria	Estudiante
8	Alberto	Sobrino 2, hijo 6	14	Soltera	La Mar	Sec. Incomp.	Estudiante

†: Edad al momento de ser desaparecido.

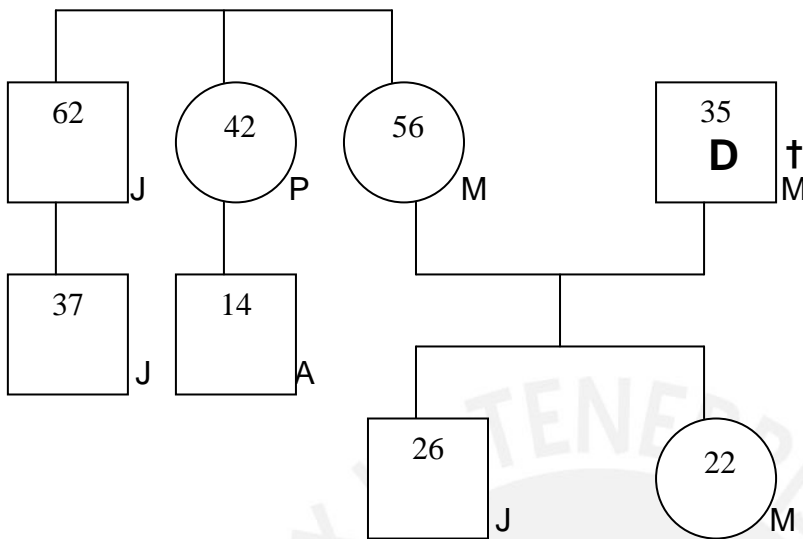

†: M. Edad al momento de ser desaparecido.

Gráfica N° 4: Estructura Familiar

3.2.4.1 Evento Crítico

Cuenta que a su esposo lo tuvieron toda la mañana en una reunión, para luego, en la noche sacarlo de ahí y empezar la tortura, según le informaron algunas personas vecinas que escuchaban los gritos pero que no podían hacer nada. *“En ese momento no podía acudir hasta Patahuasi, era muy distante desde Anco. Nadie quería acompañarme por el temor a lo que pudiera suceder en el camino.”* Luego de 2 meses recién pude acudir a buscar el cadáver. (María). Ella manifiesta que no podían movilizarse de un lado al otro, recibían amenazas de ambos bandos, tanto de los terroristas como de los militares; esta situación se prolongó durante un año.

Al llegar María a Anco intentó ubicar el cadáver de su esposo, iba de un lado a otro siguiendo varias indicaciones, sin poder hallarlo.

3.2.4.2 Factores Protectores De Resiliencia Familiar

- Sistema familiar

- Sistema Familiar Nuclear

“Yo empecé a recuperarme cuando nació mi hijo...” (María)

- Sistema Familiar Extenso

“Lo que le sirve a ella es el apoyo de la familia, realiza trabajos ligeros.” (Jeremías).

“El apoyo que ha recibido María proviene de los hermanos que la han incorporado, apreciando que la ayuda de María, su responsabilidad y su compañía son las cosas bonitas que hay en la casa. Quizá las condiciones de la casa no son las más óptimas, pero todo se ofrece con afecto, recibiendo ayuda de parte de María.” (Jeremías).

- Redes Sociales

“Estoy asociada a ANFASEP. Estaba como ignorante, no sabía qué hacer, cómo hacer hasta que me asocié.” (María)

- Trabajo

“He tenido que sobrevivir con mis hijos, que estudiaron la primaria y yo trabajaba en la chacra, sembrando, cosechando.” (María)

- Economía

“No trabajo actualmente y recibo algo de ayuda de mis hijos.” (María)

“Espero que el Estado reconozca la pensión de mi esposo para recibir los beneficios para mí y mis hijos.” (María).

“Yo espero el apoyo de las instituciones hacia mi tía, teniendo en cuenta las condiciones en las que han vivido los familiares de los desaparecidos” (Jeremías).

- Ritos

. Duelo

“Cuando me tranquilicé velé la ropa al quinto día, rezándole a su nombre.” (María).

. Religión

“Asisto a la iglesia evangélica, donde adquiero algo de paz.” (María).

- Salud Mental

. Area Emocional

“Hay cosas que me alegran [cumpleaños de familiares], pero siempre queda un poco de pena. (María)

“Algunas veces la he visto alegre, bailando o cantando muy de vez en cuando.” (Alberto)

3.2.4.3 Factores de Riesgo De Resiliencia Familiar

- Economía

“La familia quedó totalmente abandonada, puesto que dependíamos de él” (María).

“Quedamos sin apoyo, de ninguna parte.” (María)

“Mis hijos han dejado sus estudios universitarios en Ayacucho (economía y educación) para ponerse a trabajar en Lima.” (María)

“No recibí apoyo de nadie.” (María)

“Luego siempre pienso en los problemas económicos.” (María)

- Salud Mental

. Manejo del Tiempo

“Yo me preguntaba “si hubiese”; si no hubiera ido a trabajar; la situación estaba peligrosa.” (María)

“Conozco a mi tía María desde pequeño. La noto triste a mi tía al recordar los momentos que pasó.” (Alberto)

. Pérdida Ambigua

“No he podido encontrar el cuerpo de mi esposo”. (María)

“No he superado del todo la pérdida de mi esposo... pienso en la falta de apoyo que representó la desaparición de mi esposo.” (María)

. Area Emocional

“...sufro de insomnio...” (María)

“...pero siempre tuve pena, sobretudo al pensar quién cuidará a mi bebe.” (María)

3.2.5 Entrevista A Familiares De Rosendo

CUADRO Nº 5

COMPOSICIÓN SOCIODEMOGRAFICA FAMILIAR

Nº	Nombres	Parentesco	Edad	Lugar de nacimiento	Estado Civil	Grado de Instrucción	Ocupación
1	Rosendo	Esposo 2	36 †	DESAPARECIDO 1984			
2	Sarita	Esposa 1	52	Huanta	Viuda	Sec. Incom.	Comercian
3	Laura	Hija 1, 2	39	Huanta	Viudo	Sec. Comp.	Su casa
4	Tito	Hijo 1, 2	38	Huanta	Casado	Sec. Comp.	Empleado
5	César	Hijo 1, 2	34	Huanta	Conviviente	Sec. Incom.	Obrero
6	Edgar	Hijo 1, 2	33	Huanta	Casado	Superior	Profesional
7	Jesús	Hijo 1, 2	32	Huanta	Conviviente	Sup. Técni.	Empleado
8	Carmen	Hija 1, 2	29	Huamanga	Conviviente	Sec. Comp.	Su casa
9	Tomás	2ª pareja 2	54	Huamanga	Conviviente	Superior	Abogado
10	Katherine	Hija 2, 9	14	Huamanga	Menor	3º Secund.	Estudiante

†: Edad al momento de ser desaparecido.

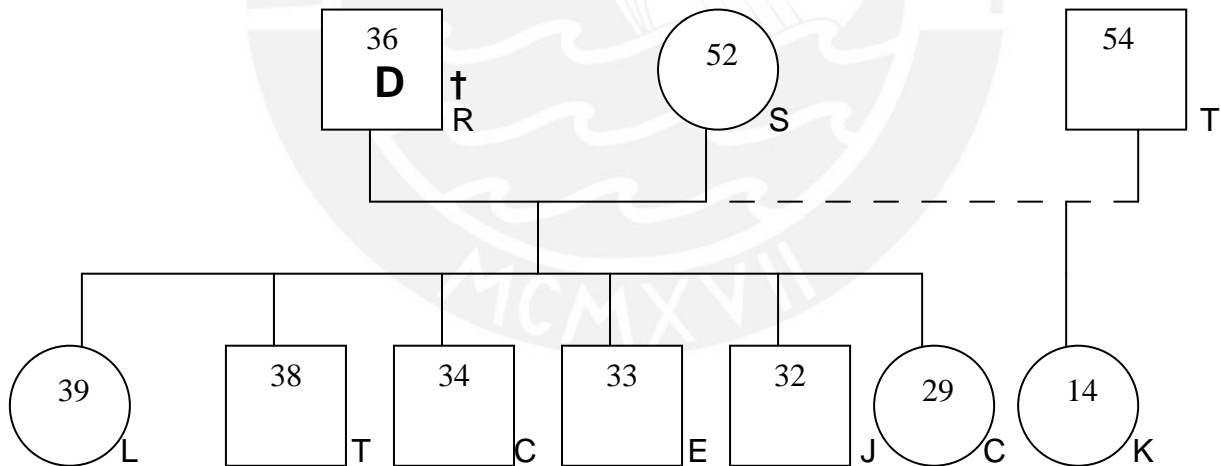

†: R. Edad al momento de ser desaparecido

Gráfica Nº 5: ESTRUCTURA FAMILIAR

3.2.5.1 Evento Crítico

“La segunda quincena de noviembre de 1984, mi esposo entra a la selva. Yo estaba en Ayacucho y llego la mala noticia. Tres de los peones que mi esposo había contratado, se habían atrasado, quedándose en Huancarama. Esos 3 peones que se habían atrasado llegaron y los envié en otro carro a la selva. En la

ruta ellos no encontraron a nadie y al llegar se dieron con la sorpresa que no había nadie. Decidieron regresar y en el camino se encuentran con un batallón de militares. Al llegar a Ayacucho me contaron: 'señora Sarita, con tu esposo nos hemos encontrado en la carretera San Francisco; entonces un batallón de militares querían acribillarnos, pensando que éramos terrucos. Nosotros le hemos dicho, señor no somos terrucos, acabamos de llegar de Andahuaylas para trabajar en el fundo del señor Rosendo'. El militar preguntó si tenían a algún Rosendo en el camión, y los demás de la tropa levantaron a una persona encapuchada. Ellos reconocieron a mi esposo, que iba descalzo, con la cara golpeada. Los 3 peones llegaron al fundo y no encontraron nada, todo vacío, ellos pensaban encontrar a don Rosendo, pero la tropa se lo llevó con destino a San Francisco.

Al día siguiente yo he ido a avisar a mis vecinos del fundo, que son la familia de mi esposo; su papá con su familia viven en Lima en Jesús María y ya se habían enterado y ya habían llegado a Ayacucho. Mi esposo es hijo no legítimo, yo les conté todo, pero no había confianza, ellos ya se habían enterado y estaban temerosos. 'Yo tengo un amigo coronel', me dijo don Víctor [padre de Rosendo] 'yo voy a sacar un salvoconducto, si quieres ir anda'. Me sacó un salvoconducto que me dieron como a las 10 de la mañana y me fui en una camioneta hacia la selva. Llego a Machente, me dieron pase, había militares como hormiga. Yo llegué a Fundo Sol y no encontré a nadie. He llamado a mi administrador Paulo y nadie me contestaba, en ese entonces llegó la lluvia y no encontré a nadie. Regresé a Machente y le conté de las cosas al teniente a cargo. Al día siguiente he regresado al fundo, con temor de los militares, pero llevando mi salvoconducto. Terminando una trocha encontré un muerto, reconocí que podría ser gente de mi fundo o de fundo Sol, lo reconocí por la ropa, son gente muy humilde. No encontré a nadie y me regresé a Machente. Le hablé al teniente, le rogué, le lloré y le di un sobre cerrado con dinero y al final me acompañaron como con 20 soldados y otros civiles. En la curva entrando a fundo Sol sentí un olor feo, como de muerto y volteando la curva encontramos cantidad de muertos. Estaban amontonados como leña, yo los iba volteando para buscar a mi esposo. Ellos estaban amontonados y pegados como pescado congelado y cuando los movía se me pegaban los gusanos en las manos (llora), cuerpos con huecos. No lo encontré. Actualmente no recuerdo cuántos cuerpos eran, yo tenía mi cabeza como loca, me dolía. Cuántas cosas he visto! Unos diez metros más abajo he reconocido a uno de los hombres que iba con mi esposo. Estaba sin cabeza, y más allá estaba su cabeza, reconocí su carita. A unos 50 metros reconocí a otro joven SVL, de más o menos 16 o 17 años. Llegamos a la casa fundo Sol, los militares entraron como en su casa y sacaron balas de este tamaño (señala al entrevistador) 'Por estas balas que han encontrado, habrán pensado que han sido terrucos' Pero esas balas han sido de los que han matado a esa gente, porque las balas eran grandes (más de 5 cm). Esa casa también estaba vacía. Yo tenía miedo de los militares, por eso siempre iba al lado de un acompañante civil. En un pozo donde procesan el café encontré la LE de mi esposo. Luego ya me he enterado que en ese pozo torturaban a la gente, eso se lo he contado a la CVR. Salimos de ahí y continuamos por la carretera hacia mi fundo, llegamos y la casa estaba vacía, no sabía qué hacer, no había nada, ni las gallinas, ni las vacas finas, ni los carneros. En mi cuarto no había nada, y la maleta donde guardaba el dinero del banco Agrario tampoco estaba. Tenía un depósito lleno de machetes,

motores, herramientas. También tenía alimentos, víveres. Nada de eso había ahora. Mi fundo era como una ciudad. Había cuartos para solteros, para casados, de todo para los trabajadores. Producíamos camionadas de café, hasta exportábamos.

Llegamos a mi casa y no había señales de vida, no había nada. El café estaba en las terrazas recién cosechado. He recorrido todo mi fundo, encontrando ropa rota en los cafetales. Algunas personas me contaron que a mi esposo lo habían detenido cuando estaba cortando la madera, junto con el mayordomo. ‘Tú sigue buscando nomás, vamos a repartirnos’, me dijeron los militares. Me fui por el camino donde está el pozo de elaboración de café, y debajo de un árbol inmenso encontré cadáveres de mujeres y niños que estaban boca abajo, y la corteza del árbol tenía arañazos, ¡cuánto habrán sufrido esas personas!

Decidí regresar por temor a que los terroristas nos hagan una emboscada. Al ver tantos muertos, pensé que ya no había nadie. Lloraba, pedía a Dios que mi esposo estuviera bien. Nos dimos por rendidos y regresamos a Machente. No había señales de vida. El teniente me dijo que él había escuchado que los que habían matado eran militares. Uno de los soldados me dijo ‘estamos en guerra, cualquiera de nosotros puede caer así, yo no sé si mi esposa me buscaría como tú buscas a tu esposo’. Otro militar empezó a gritar ‘la orden era por cada uno de nosotros, deben morir 5 terrucos’. Yo ignoraba, ellos hablaban parece locos. En Machente, cuando regresamos, yo sufría, lloraba. ‘Señora nosotros hemos ayudado a tu esposo y a él se lo han llevado’ me decía la gente. Regresé a Ayacucho, dejando mi carro en mi fundo.

Al volver a Machente me enteré que los militares ya se habían llevado mi carro. Fui donde el policía, para reclamar por mi carro. Entré a ver mi carro y me di cuenta que ese cuartel había sido un colegio antiguo. Un soldado me dijo que podía entrar para ver mi carro y como el que vigilaba estaba distraído, yo me di una vuelta por detrás del carro y en un cuarto grande que sería antes un salón de clases, vi colgados de una viga a muchos cuerpos de gente muerta. Yo creí que estaba soñando, que tenía una pesadilla. Dios mío dame fuerza dije. Cuidándome que no me vieran los soldados me acerqué buscando a mi esposo. Eran cuatro hombres con las caras deformadas por los golpes, todos verdes, goteando sangre. Así matarán ellos decía, dónde estará mi esposo pensaba. Me entregaron el carro recogí lo que pude de mi fundo y me fui de ahí.

Hasta hoy sueño con la gente. Ellos me llaman, me dicen ‘mamay cuándo vas a venir a llevar el café’. Estoy esperando que alguien abra la boca y me diga dónde está mi esposo, dónde lo han matado, no puedo dormir bien, sigo esperando. Hace 20 años vino una señora que había trabajado en mi fundo. Ella me dijo que su hermano estaba en la tropa del teniente que había hecho la incursión, lo habían agarrado, torturado y obligado a que les indique los caminos. Él fue un testigo clave. ‘Yo he visto a su esposo’ me dijo y eso me tranquilizó un poco.

Mi esposo me adoraba. Éramos muy unidos, yo le enseñé sobre el negocio del café, de la madera. Nuestra vida matrimonial era linda. Tenía ideas de llevarnos a Brasil, donde había mejores maderas. Mi esposo también era católico al igual que yo.

Cuando mis hijos han escuchado todo eso, el mayor había querido envenenarse.

Mis hijos me han dado fuerza. Me quedé sin nada, sin dinero, sin herramientas, sin esposo. Sólo con mis hijos. Cuando estaba triste, llorando, deprimida, pensando en suicidarme con todos mis hijos, uno de ellos vino y fue como una salvación.

No me siento tan superada, he superado algo, pero no estoy recuperada. Ahora hace poco he vuelto a recorrer ese camino, todo está como monte. Luego poco a poco después del 90 empecé a conocer a otra persona que alquilaba un cuarto en mi casa y después de tiempo me pidió para formalizar y yo dije habrá que probar suerte. Quizá teniendo un compromiso, tendré un apoyo en la casa. Hubo una gran fiesta de compromiso de dos días con banda de músicos. Tal vez de tanto que he sufrido, ya me toca encontrar un poco de felicidad. Yo he seguido haciendo negocios, pero ya no era como antes, todo era bajo. Luego del paquetazo el valor del dinero cambió. Como sea me he defendido, para llenar el estómago de mis hijos. No tuve apoyo ni de la familia de mi esposo, ni de mi familia, porque soy huérfana. La persona con la que me casé luego era un borracho, infiel, nunca me dio nada para la casa. Luego él me dejó sin dejar nada para la bebe que estaba gestando.

Usé luto, porque no tenía esperanza de encontrarlo. Al año cambié mi luto. Hice las misas que corresponden.

Había gente que me miraba, me admiraban por mi trabajo, yo era joven, pero yo tenía mucho dolor, no me enamoraba. (Sarita)

3.2.5.2 Factores Protectores De Resiliencia Familiar

- Sistema Familiar

. Sistema Familiar Nuclear

“Mi esposo me adoraba. Éramos muy unidos, yo le enseñé sobre el negocio del café, de la madera. Nuestra vida matrimonial era linda. Tenía ideas de llevarnos a Brasil, donde había mejores maderas. Mi esposo también era católico al igual que yo.” (Sarita).

“Mis hijos me han dado fuerza. Me quedé sin nada, sin dinero, sin herramientas, sin esposo. Sólo con mis hijos.” (Sarita).

“Cuando estaba triste, llorando, deprimida, pensando en suicidarme con todos mis hijos, uno de ellos vino y fue como una salvación.” (Sarita).

“Como sea me he defendido, para llenar el estómago de mis hijos.” (Sarita).

- Redes Sociales

“Señora nosotros hemos ayudado a tu esposo y a él se lo han llevado’ me decía la gente.” (Sarita).

“Yo tengo un amigo coronel’, me dijo don Víctor [padre de Rosendo] yo voy a sacar un salvoconducto, si quieres ir anda”. (Sarita).

“Había gente que me miraba, me admiraban por mi trabajo, yo era joven, pero yo tenía mucho dolor, no me enamoraba. (Sarita).

“Con los de COMISEDH [Comisión de Derechos Humanos] hemos vuelto a la Selva la semana pasada para identificar las tumbas.” (Sarita).

- Salud Mental

. Area Emocional

“Tal vez de tanto que he sufrido, ya me toca encontrar un poco de felicidad. [Se refiere al nuevo compromiso que iba a hacer.]” (Sarita).

- Trabajo

“Yo he seguido haciendo negocios...”. (Sarita).

- Ritos

. Religión

“Lloraba, pedía a Dios que mi esposo estuviera bien.” (Sarita).

3.2.5.3 Factores De Riesgo De Resiliencia Familiar

- Sistema Familiar

. Sistema Familiar Nuclear

“Cuando mis hijos han escuchado todo eso, el mayor había querido envenenarse.” (Sarita).

. Sistema Familiar Extenso

No tuve apoyo ni de la familia de mi esposo, ni de mi familia, porque soy huérfana. (Sarita).

. Sistema Familiar Reconstituido

“Luego poco a poco después del 90 empecé a conocer a otra persona que alquilaba un cuarto en mi casa y después de tiempo me pidió para formalizar y yo dije habrá que probar suerte. Quizá teniendo un compromiso, tendré un apoyo en la casa.” (Sarita).

“La persona con la que me casé luego era un borracho, infiel, nunca me dio nada para la casa. Luego él me dejó sin dejar nada para la bebe que estaba gestando.” (Sarita).

- Economía

“...pero ya no era como antes, [el negocio] todo era bajo. Luego del paquetazo el valor del dinero cambió.”

- Salud Mental

. Area Emocional

“...sentí un olor feo, como de muerto y volteando la curva encontramos cantidad de muertos. Estaban amontonados como leña, yo los iba volteando para buscar a mi esposo. Ellos estaban amontonados y pegados como pescado congelado y cuando los movía se me pegaban los gusanos en las manos (llora), cuerpos con huecos. No lo encontré. Actualmente no recuerdo cuántos cuerpos eran, yo tenía mi cabeza como loca, me dolía. ¡Cuántas cosas he visto! Unos diez metros más abajo he reconocido a uno de los hombres que iba con mi esposo. Estaba sin cabeza, y más allá estaba su cabeza, reconocí su carita. A unos 50 metros reconocí a otro joven SVL, de más o menos 16 o 17 años.” (Sarita).

“...yo me di una vuelta por detrás del carro y en un cuarto grande que sería antes un salón de clases, vi colgados de una viga a muchos cuerpos de gente muerta. Yo creí que estaba soñando, que tenía una pesadilla. Dios mío dame fuerza dije. Cuidándome que no me vieran los soldados me acerqué buscando a mi esposo. Eran cuatro hombres con las caras deformadas por los golpes, todos verdes, goteando sangre”. (Sarita).

“No me siento tan superada, he superado algo, pero no estoy recuperada. Ahora hace poco he vuelto a recorrer ese camino, todo está como monte.” (Sarita).

. Sueños

“Hasta hoy sueño con la gente. Ellos me llaman, me dicen ‘mamay cuándo vas a venir a llevar el café’. (Sarita).

. Pérdida Ambigua

“Estoy esperando que alguien abra la boca y me diga dónde está mi esposo, dónde lo han matado, no puedo dormir bien, sigo esperando.”. (Sarita).

3.2.6 Entrevista A Familiares De Adelaida

CUADRO N° 6
COMPOSICIÓN SOCIODEMOGRAFICA FAMILIAR

Nº	Nombres	Parentesco	Edad	Lugar de nacimiento	Estado Civil	Grado de Instrucción	Ocupación
1	Adelaida	Esposa 3	45 †	ASESINADA 1986			
2	Anselmo	Hijo 1,3	23 †	DESAPARECIDO 1996			
3	Carlos	Esposo 1	61	Huanta	Viudo	Primaria	Agricultor
4	Fidencio	Hijo 1,3	45	Huanta	Casado	Primaria	Obrero
5	Caridad	Hija 1,3	40	Huanta	Casado	Primaria	Obrero
6	Eliana	Hija 1,3	38	Huanta	Casada	Superior	Profesora
7	Sintia	Hija 1,3	36	Huanta	Casada	Sec. Incom.	Su casa
8	Renier	Esposo 6	48	Huamanga	Casado	Superior	Agrónomo
9	Eutropio	Hijo 6,8	14	Huamanga	Menor	4º Secund.	Estudiante
10	Dalmacia	Hija 6,8	10	Huamanga	Menor	5º Primaria	Estudiante

†: Edad al momento de ser asesinada.

†: Edad al momento de ser desaparecido.

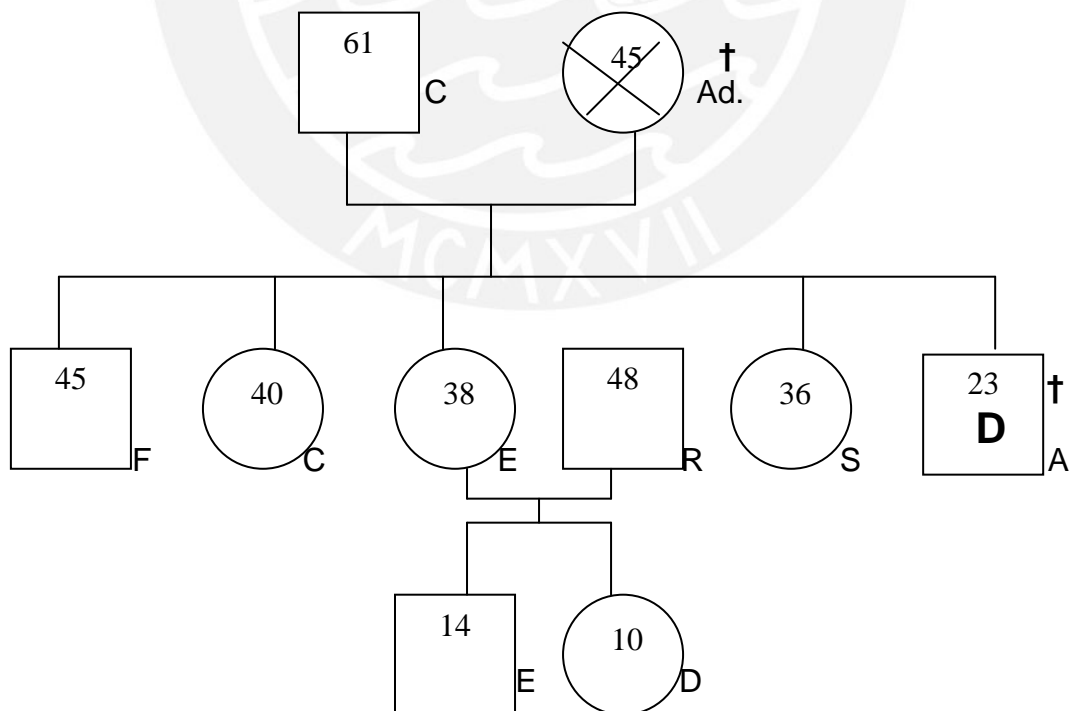

†: Ad. Edad al momento de ser asesinada.

†: A. Edad al momento de ser desaparecido.

Gráfica N° 6: ESTRUCTURA FAMILIAR

3.2.6.1 Evento Crítico

“Mis padres eran agricultores y tenían una chacra en la selva y una tarde se presentaron encapuchados y en presencia mía y de dos de mis hermanos se la llevaron, cuando estábamos descansando; se la llevaron y la acusaban de estar colaborando con sendero. A nosotros no nos dejaron que los siguiéramos y tuvimos que quedarnos en la casa. Mi papá estaba amenazado y se había ido al Cusco, nosotros con el miedo hemos vuelto hasta San Francisco y ahí nos encontramos con nuestro papá que volvía de Quillabamba. Como nosotros no podíamos ir, mi papá le ha pedido a un grupo de personas que la busque y así hemos podido recuperar su cuerpo.” (Eliana).

3.2.6.2 Factores Protectores De Resiliencia Familiar

- Sistema Familiar

- Sistema Familiar Nuclear

“Mi papá asumió todas las funciones”. (Eliana).

“Yo y mi papá nos quedamos con nuestros hermanos menores”. (Eliana).

“Mi papá no nos abandonó, él nunca se fue: han pasado 22 años y mi papá sigue solo.” (Eliana).

“Para el Día del Padre sí nos reunimos.” (Eliana).

- Educación Formal

“Yo siempre tuve la meta de ser profesional, quise llegar a la universidad pero no pude; empecé por costura y otros oficios; luego ya estudié en Instituto Pedagógico”. (Eliana).

“Mucho me ayudó mi amistad con profesores, me preguntaban qué voy a estudiar”. (Eliana).

3.2.6.3 Factores de Riesgo De Resiliencia Familiar

- Sistema Familiar

“Tú no le dices nada [al hijo] me dice mi esposo y ahí peleamos”. (Eliana).

“No me siento satisfecha por la forma en que está mi casa; no encuentro nada bonito”. (Eliana).

- Salud Mental

. Area Emocional

“Hasta ahora mi corazón tiene una herida”. (Eliana).

“Cada año la recuerdo para el Día de la Madre y sigue mi dolor de cabeza, en mi corazón se abre la herida.” (Eliana).

“Por cuestión de tiempo no he ido a consulta psicológica”. (Eliana).

“Mi hijo está más violento, será porque lo he cambiado de colegio porque subieron las pensiones.” (Eliana).

“No encuentro la felicidad, porque se llevaron a mi mamá delante mío”. (Eliana).

- Economía

“Mis hermanos no concluyeron [de estudiar] por falta de dinero”. (Eliana).

3.2.7 Entrevista A Familiares De Alcira

CUADRO Nº 7

COMPOSICIÓN SOCIODEMOGRAFICA FAMILIAR

N	Nombre	Parentesco	Edad	Lugar de nacimiento	Estado Civil	Grado de Instrucción	Ocupación
1	Alcira	Esposa 2	25 †	ASESINADA 1987			
2	César	Esposo 1	60	La Mar	Viudo	Prim. Incom	Obrero
3	Yanet	Hija de 1,2	20	La Mar	Conviviente	5º Sec.	Su casa
4	René	Pareja de 3	25	La Mar	Conviviente	5º Sec.	Albañil
5	Nancy	Hija de 3,4	1	Huamanga	Soltera	-----	-----

†: Edad al momento de ser asesinada.

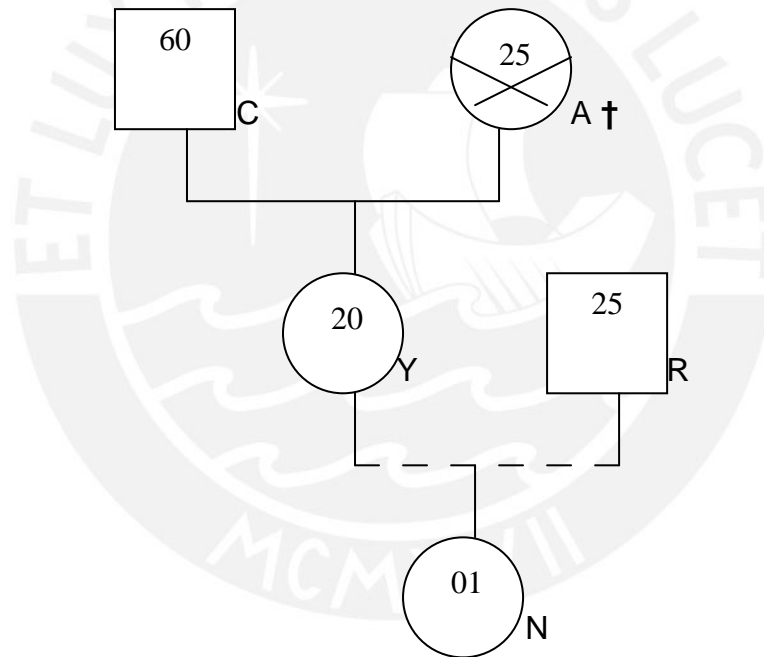

†: Edad al momento de ser asesinada.

Gráfico Nº 7: Estructura familiar

3.2.7.1 Evento Crítico

“A las 8 de la mañana la sacaron de la casa cuando preparaba el almuerzo para que lleve el papá al trabajo; un tal Hermenegildo le dice a mi mamá: abajo te están esperando los soldados quieren hablar contigo, como no está tu esposo anda tú; mi abuela dice voy yo, pero mi mamá dice no. Y fue y la amarraron las manos, le taparon la boca, no eran militares, eran terroristas, el tal Hermenegildo

mintió. La llevaron a un huayco y le dicen: tu marido nos quiso hacer matar ahora te vamos a matar a ti.

“La llevan al huayco de Uncupampa. La acuchillan por la espalda, como no gritaba le han quitado la mordaza, le han sacado el diente de oro que le puso mi papá, le han sacado la lengua y ya no podía hablar y salía sangre por la boca, le dieron dos balazos por la espalda y le han sacado lo senos y la llevaron a la casa del Hermenegildo. Le avisan a mi papá que estaba aporcando, cuando él vuelve ya estaba muerta. Quemaron la casa. Antes mi papá se había ido a Lima por las amenazas pero mi mamá no quiso y él volvió y lo ponen de Teniente Gobernador.” (Yanet).

3.2.7.2 Factores Protectores De Resiliencia Familiar

- Sistema familiar

- Sistema Familiar Nuclear

[El padre] “no ha hecho otra pareja porque quiere a mi mamá y quiere respetarla hasta que muera.” (Yanet).

“Ahora que tengo mi hijita ya no pienso mucho [en su madre]; mi hijita me dice mamá.” (Yanet).

“...quisiera que esté mi mamá para que me ayude,...” (Yanet).

- Sistema Familiar Extenso

Mi tío Pablo, hermano de mi papá, me ha tenido primero en Chincheros y luego en Ayacucho, como a una hija.” (Yanet)

“A mí me dio muchas fuerzas para estudiar cuando fui a Chincheros a estudiar primero de secundaria y encontró padre y madre [se refiere al tío Pablo y esposa] que me enseñaron cómo comportarme, lavar mi ropa. Mi tío llegaba en la noche y me preguntaba has hecho tu tarea.” (Yanet).

- Redes Sociales

“Estoy yendo a ANFASEP porque mi papá se enteró que podemos conseguir ayuda para yo poder estudiar.” (Yanet)

“Un ingeniero de CEDAP [ONG] me apoyó mientras vivía sola, yo tenía 7 años y a mi papá lo llevaron a Lima a tratarse porque se puso como loquito, traumatado, gritaba, discutía, se molestaba.” (Yanet)

- Trabajo

“Siempre he trabajado y hasta ahora he trabajado lavando y limpiando.” (Yanet)

3.2.7.3 Factores De Riesgo De Resiliencia Familiar

- Salud Mental

. Area Emocional

“Por momentos siento dolor de cabeza”. (Yanet).

“No me siento feliz, quisiera ser profesional, no quedarme en esto” (Yanet).

- Trabajo

“...no encuentro trabajo, quiero trabajar y salir estudiando.” (Yanet)

“Estar metida en casa, yo quiero trabajar” (Yanet)

3.2.8 Entrevista A Familiares De Leoncia

CUADRO Nº 8

I. COMPOSICIÓN FAMILIAR

N	Nombre	Parentesco	Edad	Lugar de nacimiento	Estado Civil	Grado de instrucción	Ocupación
1	Leoncia	Hija 3,4	28 †				DESAPARECIDA 1990
2	Tito	Hijo 1	5 †				DESAPARECIDO 1990
3	Jacinto	Ex1ªpareja4	¿?	-----	-----	Primaria	-----
4	Eudocia	Pareja 5	63	Tambo	Casada	Analfabeta	Su casa
5	Emilio	2ª pareja 4	60	Huamanga	Casado	Primaria	Albañil
6	Dora	Hija de 4,5	32	Tambo	Casada	Primaria	Su casa
7	Angel	Hijo de 4,5	28	Tambo	Conviv.	Sec. Compl.	Panadero
8	Fernanda	Hija de 4,5	24	Tambo	Soltera	Sec. Compl.	Su casa
9	Dino	Hijo de 4,5	23	Huamanga	Soltero	Universitario	Estudiante
10	Enrique	Hijo 1					Informantes no saben

†: edades al momento de las desapariciones.

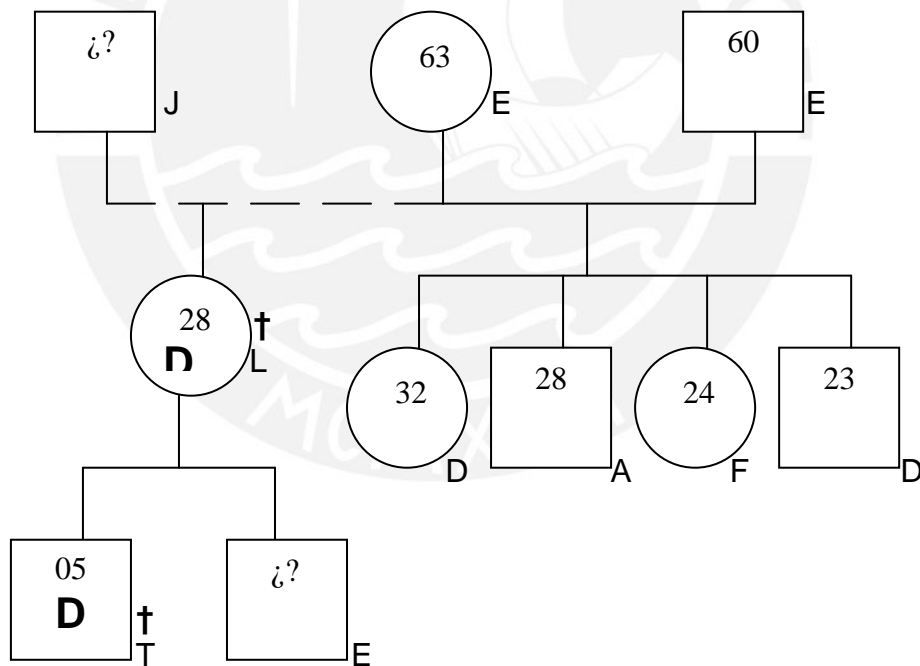

†: L y T. edades al momento de las desapariciones.

Gráfica Nº 8: ESTRUCTURA FAMILIAR

3.2.8.1 Evento Crítico

Leoncia era una mujer muy trabajadora y se fue a la Selva después que su esposo falleció ahogado en el río. *“Estando allá me comunicaron que ella había desaparecido junto con uno de sus hijos, con mi nieto Tito. Yo he viajado muchas*

veces para ver si la encuentro pero no he conseguido nada. Solo me han dicho que ha desaparecido pero no sé nada más. Yo andaba como loca cuando mi hija desapareció, he perdido el conocimiento; yo sola tenía que hacer porque ella es hija de mi primer compromiso y a mi actual pareja eso no le interesaba mucho. Yo la he buscado como diez años”. (Leoncia).

3.2.8.2 Factores Protectores De Resiliencia Familiar

- Sistema Familiar

- Sistema Familiar Nuclear

“Mi madre siempre ha sido más preocupada que mi papá para lo de los estudios.” (Dino)

“Mi esposo ya no me pega, él no es el problema.” (Eudocia)

- Ritos

. Religión

“Desde hace un año pertenecemos a los Testigos de Jehová y eso nos tranquiliza.” (Eudocia).

“Ahora que entraron a la religión está más calmado; ahora que estamos grandes ya no nos pega. La religión los ha amansado un poco.” (Dino).

- Trabajo

“Por las tardes me dedico a tejer.” (Eudocia).

3.2.8.3 Factores De Riesgo De Resiliencia Familiar

- Salud Mental

. Area Emocional

“Yo sufro por mi hija.” (Eudocia).

“Mi hija siempre está presente en mi pensamiento”. [Y llora]. (Eudocia).

“No hay mucha comunicación con mis padres”. (Dino)

- Economía

“Ese es el problema que la plata no alcanza”. (Eudocia).

“Siempre discuten por la plata.” (Dino).

3.2.9 Entrevista A Familiares De Heriberto

CUADRO Nº 9

I. COMPOSICIÓN SOCIODEMOGRAFICA FAMILIAR

Nº	Nombre	Parentesco	Edad	Estado Civil	Lugar de nacimiento	Grado de Instrucción	Ocupación
1	Heriberto	Esposo 2	35 †	Asesinado 90			
2	Concepción	Esposa 1	48 †	Fallecida 2005			
3	Isaías	Hijo de 1,2	27	Soltero	Fajardo	Superior	Estudiante
4	Ricardo	Hijo de 1,2	24	Soltero	Fajardo	Superior In.	Comercio
5	Cecilia	Hija de 1,2	23	Soltera	Fajardo	Universitaria	Estudiante
6	Iliana	Hija de 1,2	19	Soltera	Fajardo	Universitaria	Estudiante
7	Ricardo	Hijo 4	2	Menor	Huamanga	Menor	Menor

†: 1. edad al momento de ser asesinado.

†: 2. edad al momento de fallecer.

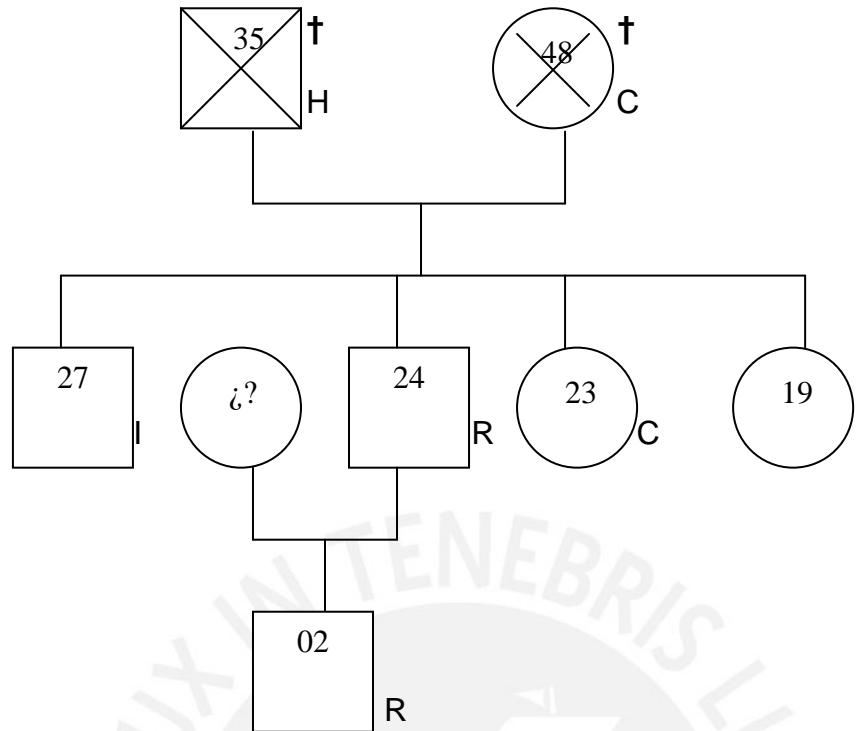

†: H: edad al momento de ser asesinado.

†: C: edad al momento de fallecer.

Gráfica N° 9: ESTRUCTURA FAMILIAR

3.2.9.1 Evento Crítico

“Mi padre sospechaba que lo iban a matar; nosotros teníamos una casa a la orilla del río y los terroristas iban allá y se alojaban, él era el líder. Sus amigos contaron a la policía. Isaías recuerda que cuando tenía 5 años tuvo que escapar junto con el papá y la mamá pues la policía llegó y mató al terrorista que se alojaba en la casa. Cuenta que este hombre estaba con un niño que logró escapar y contó lo que había sucedido. Desde ese tiempo buscaban a mi papá que era dirigente. La familia le dice al papá que se vaya de viaje y él no quería, no hacía caso. En una fiesta comunal mi papá se emborrachó y, a diferencia de otros días, no fueron a dormir al campo y a media noche lo han sacado y le preguntaban en dónde están tus otros amigos.” (Isaías)

“Más o menos una hora lo han interrogado, se lo han llevado, lo acuchillaron; mi mamá agarró a los cuatro hijos y nos ha llevado y escuchábamos los gritos, luego lo han llevado como medio kilómetro desangrándose, lo han vuelto a casa y lo han baleado, luego chancado la cabeza con una piedra.” (Isaías)

3.2.9.2 Factores Protectores De Resiliencia Familiar

- Sistema Familiar

- Sistema Familiar Nuclear

“El hecho de no tener padre y tener hermanos me llevó a querer ser algo en la vida, a aprovechar la oportunidad.” (Isaías)

“Todo era más bonito cuando vivíamos juntos.” (Isaías)

“Todos íbamos al río Pampas a bañarnos”. (Isaías)

“Pero como familia, hemos logrado superar la muerte de mi papá.” (Isaías)

“La muerte de mi papá nos ha permitido estar unidos, como familia todos juntos”. (Isaías)

“Ya queremos tener nuestra casa para tener un ambiente cada uno.” (Isaías)

- Sistema Familiar Extenso

“Mi tío se enteró y nos llevó a los 4 y a mi mamá a Ayacucho. No sé cómo mi tío se enteró, me llamó a la morgue del hospital de Cangallo...” (Isaías)

“La esposa nos llevó a los 5 a Lima y allí nos pusimos a estudiar; al año volvimos a Ayacucho.” (Isaías)

“Hasta ahora el único apoyo es mi tío”. (Isaías)

“Todo el apoyo fue de mi tío y de mi mamá.” (Isaías)

“Mi tío nunca se incomodó, nunca nos ha dicho cuándo se van ni se ha molestado.” (Isaías)

Ahora que ha muerto mi mamá [hace dos años falleció la madre] celebramos a mi tía.” (Isaías)

- Sistema Familiar Reconstituido

“Mamá hizo otro compromiso y nos llevamos bien con los otros dos hermanos”. (Isaías)

“Quiero traerme a mis dos hermanitos a Ayacucho. Sé que viven en Lima, en el Callao.” (Isaías)

“Quiero que los dos hermanos terminen de estudiar en Ayacucho, pero mantenidos por mí.” (Isaías)

“Papá y mamá ya no están, no es motivo para quedarse, que sigan estudiando, que se superen.” (Isaías)

- Educación Formal

“Mi plan es sacar mi título [ya tiene bachillerato], trabajar y mantener a mis hermanos y salgan profesionales”. (Isaías)

- Ritos

. Religión

“Mi mamá se incorporó a la Asamblea de Dios y eso le ayudó.” (Isaías)

- Trabajo

“Mi mamá se puso a trabajar en Lima y mi tío mandaba para comer.” (Isaías)

- Economía

“El apoyo económico también nos permitió salir adelante.” (Isaías)

3.2.9.3 Factores De Riesgo De Resiliencia Familiar

- Salud Mental

. Area Emocional

“Seguimos sufriendo por la muerte de mi papá, mi hermano Ricardo es callado”. (Isaías)

- Ritos

. Religión

“Cuando mi mamá fue al hospital no quiso que le hicieran transfusión de sangre por su religión.” (Isaías)

- Sistema Familiar

“Mi papá se dedicaba mucho al trago y decía me voy a morir”. (Isaías)

“Peleaba con mamá, yo cocinaba porque mi papá y mi mamá tomaban.” (Isaías)

“Al llegar de Lima los hermanos fuimos a uno y otro lugar y eso no me gustaba; cómo se van a ir”. (Isaías)

En el inicio “...fue grave lo que nos sucedió porque el papá era el sostén de la casa.” (Isaías)

3.2.10 Entrevista a Familiares de Marino

CUADRO Nº 10

COMPOSICIÓN SOCIODEMOGRAFICA FAMILIAR

N	Nombres	Parentesco	Edad	Lugar de nacimiento	Estado Civil	Grado de Instrucción	Ocupación
1	Marino	Esposo 2	33 †	DESAPARECIDO 1990			
2	Artemia	Esposa 1	50	Huamanga	Viuda	Analfabeta	Eventual
3	Carmen	Hija 1,2	33	Huamanga	Soltera	Sec. Incom.	Obrera
4	Arturo	Hija 1,2	29	Huamanga	Soltero	Sec. Incom.	Chofer
5	Ramiro	Hija 1,2	24	Huamanga	Soltero	Sec. Com.	Chofer
6	Noemí	Hija 1,2	22	Huamanga	Soltera	Univ. Incom.	Estudiante
7	Marina	Hija 1,2	18	Huamanga	Soltera	Univ. Incom.	Estudiante

†: Edad al momento de ser desaparecido.

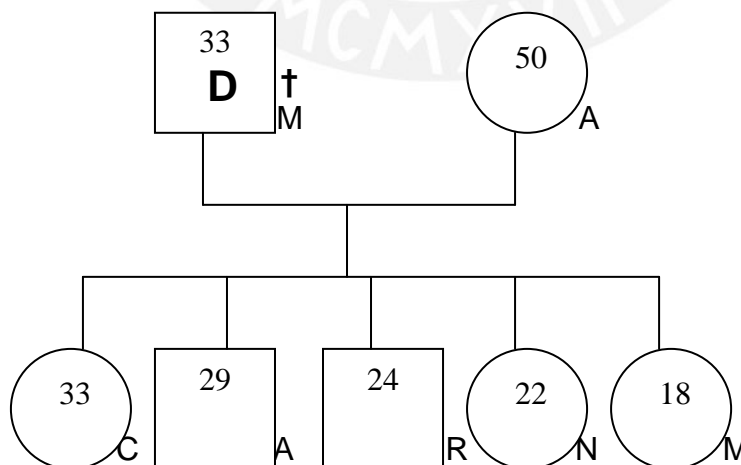

†: M. edad al momento de ser desaparecido.

Gráfica Nº 10: ESTRUCTURA FAMILIAR

3.2.10.1 Evento Crítico

“Él fue a la cosecha cuando fue detenido por las rondas campesinas, temprano en la mañana. Cuando empezaron los problemas en el pueblo donde vivíamos, nosotros decidimos salir del pueblo, lo que motivó las sospechas del comité de autodefensa, pensando que él estaba comprometido con SL, fue acusado de “puri” [caminante, sendero]. Me quedé en Huamanga y él regresó para la cosecha.” (Artemia).

Ella afirma que el comité de autodefensa estaba conformado por antiguos miembros de SL. En esa época ellos tenían 5 hijos.

“Yo recibí la noticia de que mi esposo había sido capturado [se lo contó una prima] y fui al campo con mi bebe de 1 mes de nacido. Ahí encontré a mucha gente detenida, pero no a mi esposo. Hice un recorrido para buscar a mi esposo, juntándome con otros familiares de desaparecidos. No había más autoridades que los miembros de autodefensa, que nos decían que sus familiares estaban por uno u otro lado. Luego me informaron que los desaparecidos estaban en Huarpay a donde fue llevando a su pequeño hijo Ramiro y a Marina. Tampoco encontró a su esposo en ese lugar; siempre acompañada de los familiares de los otros desaparecidos. Continuamos con la búsqueda hasta ahora.” (Artemia).

3.2.10.2 Factores Protectores De Resiliencia Familiar

- Sistema Familiar

- Sistema Familiar Nuclear

“Yo rezaba (“dialogaba”) con mi esposo, diciéndole que sea mi fuerza, que me ayude a sacar adelante a sus hijos.” (Artemia).

“El día de cumpleaños le ofrecemos una misa.” (Artemia).

“Ahora ya veo a mis hijos crecidos, estudiando, trabajando.” (Artemia).

“Recuerdo que la primera vez que yo y mi esposo llegamos a la ciudad, alquilamos una casa, luego de los hechos vivimos en esa casa 14 años. Mi esposo había adquirido un terreno mucho antes. Es ahí donde vivimos actualmente.” (Artemia).

“Una madrina mía me dijo que sería mejor llevar a los niños al puericultorio y quedarse sólo con uno, ahí vino el recuerdo de mi esposo: qué diría él si supiera que yo voy a hacer eso. Me puse a trabajar duro en memoria de mi esposo.” (Artemia).

- Sistema Familiar Extenso

“Tengo una cuñada y sobrinos que cuando se van a la chacra me traen víveres, cereales. Es la cuñada que me recuerda más y los sobrinos son muy cariñosos con ella.” (Artemia).

“A mis hijos mayores, la nieta preferida de la abuelita, los envié a Lima a que estudiaran con la abuela materna. Envié a Carmen y a Arturo.” (Artemia).

- Redes Sociales

“Donde yo vivía estaba en el Club de madres, y al llegar a la ciudad, me inscribí en ANFASEP.” (Artemia).

“...y mis niños comían en el comedor de ANFASEP gratis, mientras fueron pequeños.” (Artemia).

- Educación Formal

“Yo tengo esperanzas de ver a mis hijos profesionales.” (Artemia).

“La principal preocupación es lograr que mis hijas sean profesionales.” (Artemia).

- Ritos

. Religión

“Siempre he ido a la iglesia católica, prendía velas, eso no más.” (Artemia).

- Trabajo

“Yo he mantenido a mi familia con el comercio de granos y molidos que traía, vendía alfalfa en Puente Nuevo...” (Artemia).

“Después enseñé a mis hijos a trabajar.” (Artemia).

- Economía

“La indemnización ya está considerada por la ley y necesitan verificar las historias de los familiares para empezar el proceso.” (Artemia).

3.2.10.3 Factores de Riesgo De Resiliencia Familiar

- Salud Mental

. Area Emocional

“Compongo mis propias canciones y sufro [llora].” (Artemia).

“Pero cuando los veo [a sus hijos] irse para hacer sus labores, me pongo triste. Me preocupa el saber cómo terminará el proceso legal.” (Artemia).

. - Pérdida Ambigua

“...pero yo sigo buscando a mi esposo. No he encontrado apoyo en la familia para la búsqueda. Mi suegra se sumió en llanto y desesperación; uno de mis cuñados fue víctima de tortura, lo que hizo que nadie me ayude por temor. Mi mamá me dijo que no busque a Marino porque también podía pasarle lo mismo a ella. Mis hermanos se fueron a Lima, quedándome yo por mi esposo.” (Artemia).

- Ritos

. Duelo

“Lo recuerdo en los cumpleaños, en el día del padre. Lamento no saber dónde está, no podemos llevarle flores al cementerio. Y lloramos.” (Artemia).

“Para mis cuñadas fue un gran dolor. Yo sospeché que mi esposo ya estaba muerto, por lo que llevé luto y velamos la ropa. Para todos representó la pérdida de la presencia de un padre. Mis hijos mayores tenían 16 y 12 años” (Artemia).

- Economía

Para mí lo principal es el factor económico para sustentar a las hijas.” (Artemia)

“Mi vida es triste, yo y mis hijos nos ponemos tristes por la falta de dinero para la alimentación y la educación. Mi casa es de adobe con calamina. Tiene dos cuartos, sin patio.” (Artemia).

“... todos mis hijos dejaron de estudiar durante un año.” (Artemia).

- Sistema Familiar

Además mis hermanos me advirtieron que si conseguía otra pareja, ellos me quitarían el apellido.” (Artemia).

“Siempre tuve temor si me emparejaba con alguien, eso iría a hacer sufrir a mis hijos por el pensamiento del padrastro” (Artemia).

3.2.11 Entrevista a Familiares de Ciro

CUADRO N° 11

COMPOSICIÓN SOCIODEMOGRÁFICA FAMILIAR

N	Nombre	Parentesco	Edad	Estado Civil	Lugar de nacimiento	Grado de Instrucción	Ocupación
1	Ciro	Esposo de 2	50 †	ASESINADO 1990			
2	Julia	Esposa de 1	65	Viuda	Huamanga	Superior	Su casa
3	Alcira	Hijo de 1,2	48	Casada	Huamanga	Superior	Bióloga
4	Jorge	Hijo de 1,2	38	Casado	Huamanga	Superior	Biólogo
5	Patricia	Hija de 1,2	33	Casada	Huamanga	Superior	Profesora

†: edad en la que fue asesinado.

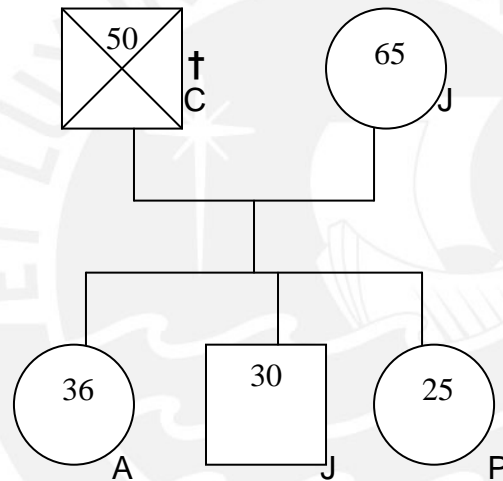

†: C. edad en la que fue asesinado.

Gráfica N° 11: ESTRUCTURA FAMILIAR

3.2.11.1 Evento Crítico

“Es 24 de junio de 1990, el escenario, nuestra casa, tiene dos pisos, primero y segundo piso y una azotea. Entre la una y las dos de la madrugada se escuchan forcejeos en la azotea, mi hermana Cira se preocupa por ver qué estaba pasando, entonces se dirige hacia la puerta principal de la casa del primer piso, recibe un balazo a nivel de la clavícula derecha, está retrocediendo para volver a su cuarto y en eso bajan aproximadamente cinco tipos, la hacen retroceder y la llevan a su cuarto, ella está herida, está desangrándose, una prima la acompaña, ahí la obligan a decir dónde estaba mi padre, situación que ella no respondió. Mi cuarto es contiguo al de ella, entran, me carajean, me tiran al suelo y me hacen la misma pregunta; tampoco respondo, de ahí me llevan a la cocina junto con una chica que nos acompañaba, nos vuelven a carajear y nos dicen que por lo menos en quince minutos no digamos nada, que si salimos nos mataban,

situación que lógicamente teníamos que cumplir. Pasado el tiempo, yo salgo, veo a mi hermana que está herida de gravedad, salgo a la calle a buscar a alguien que nos conduzca al hospital, mi casa está a cuatro cuadras del hospital, somos vecinos y allí comenzaron las primeras indiferencias, mucha gente no quiso prestarnos el carro para llevarnos pero felizmente apareció un amigo, llevé a mi hermana a la sala de emergencia, bueno, recibe tratamiento.

Paralelamente, qué había pasado con mi padre. La gente, los que le hicieron el daño, se había establecido tanto en la azotea como en el segundo piso. Ciro dormía en el segundo piso, en el cuarto del fondo, presumimos porque hay huellas de sangre, desde la sala hasta su cuarto, presumimos que él salió también para ver qué pasaba. En ese intento, él regresa a su cuarto y quiere escapar, salta del segundo piso al jardín que está en el primer piso. En ese instante una docena de balas, por lo menos dos en su cabeza y otras tantas en su cuerpo, una de ellas le hizo saltar el ojo, era una coladera. Tenemos la casaca y si yo hiciera ver a trasluz veríamos cómo van a pasar los rayos. Paralelamente el vecindario estaba cercado dos cuadras a la redonda. Esas fueron las balas que acabaron con Ciro, el gordo, para los que lo conocieron. 50 años de vida. 50. Lo mataron con silenciador. ¿Quiénes, cuántos, cómo eran? Gente alta, encapuchados, chompa negra, zapatillas blancas, vulgares en su trato, tenían arma corta. Los vecinos vieron que después un grupo se iba en un carro o que había carros particulares. Los vecinos vieron que los habían cercado. El vecindario dice eran militares, tengo que decirlo. Ciro fue muerto por gente que tenía que ver con los militares.

3.2.11.2 Factores Protectores De Resiliencia Familiar

Sistema Familiar

Sistema Familiar Nuclear

“No teníamos los papeles en regla, pero toda la familia nos hemos reunido y nos hemos puesto de acuerdo [se refiere a la distribución de los ambientes de la casa]. (Alcira)

“Ciro y dos de sus hijos somos biólogos también, mantenemos la profesión y el apellido. (Jorge).

Sistema Familiar extenso

“Tengo una prima que me ayudó a contactarme con la Comisión de la Verdad y la Reconciliación. (Alcira).

Redes Sociales

“COMISEDH me puso en contacto con la CVR.”. (Alcira).

“...el apoyo lo hemos recibido del común de la gente, apoyo moral. Apoyo moral es ir a la tumba y preguntar a mi hermana: - ¿este ramo has puesto tú?, - No, - ¿De quién es? Es de alguien.” (Jorge).

“...recordamos la solidaridad de mucha gente.” (Jorge)

- Economía

“El que nos hayan dado a los hijos una pensión de orfandad y a la esposa otra de viudez no es un derecho, es una obligación.” (Jorge).

- Ritos

. Religión

“Durante el primer año le hemos hecho misas los 24 de cada mes. 24 es la fecha en que murió.” (Alcira).

- Salud Mental
- Pérdida Ambigua

“...siempre lo tenemos presente, es como si él nos acompañara”. (Alcira)

3.2.11.3 Factores De Riesgo De Resiliencia Familiar

Sistema Familiar

Sistema Familiar Nuclear

“Mi hermana tuvo que retirarse por espacio de un año a otros lugares, a otros sitios. Mi madre, mi hermana menor en Lima, sí, pero también sufriendo la falta del apoyo que él nos daba” (Jorge).

3.2.12 Entrevista a Familiares De Leandro

CUADRO N° 12
COMPOSICIÓN SOCIODEMOGRÁFICA FAMILIAR

N	Nombre	Parentesco	Edad	Estado Civil	Lugar de nacimiento	Grado de Instrucción	Ocupación
1	Leandro	Esposo de 2	55 †	ASESINADO 1992			
2	Zenaida	Esposa de 1	60	Viuda	Huamanga	Prim Incom	Su casa
3	Agustín	Hijo de 1,2	39	Casado	Huamanga	Bachiller	Comerciante
4	Rodrigo	Hijo de 1,2	37	Conviv.	Huamanga	Sec Comp	Taxista
5	Remigia	Hija de 1,2	36	Casada	Huamanga	Sup com	Ambulante
6	Fernando	Hijo de 1,2	30	Casado	Huamanga	Sup comp	Taxista
7	Eduardo	Hijo de 1,2	29	Soltero	Huamanga	Sec Comp	Bachiller
8	Diana	Hija de 1,2	25	Soltera	Huamanga	Sup Incomp	Estudiante
9	Lita	Hija de 1,2	23	Soltera	Huamanga	Baachiller	Estudiante

†: edad en la que fue asesinado.

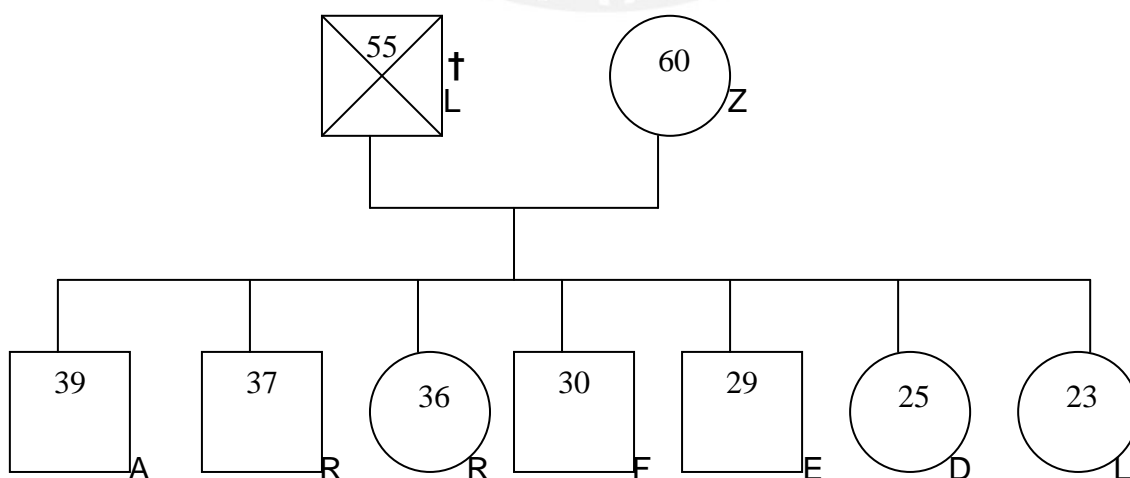

†: L. edad en la que fue asesinado.

Gráfica N° 12: ESTRUCTURA FAMILIAR

3.2.12.1 Evento Crítico

“Estaba con dos de mis hermanos sentados en la puerta de mi casa, cuando hubo un apagón, sentimos el sonido de una bala y nos metimos a la casa, cerrando la puerta sin seguro. Ingresamos a la casa, escondiéndonos; ya sospechábamos qué estaba sucediendo. Vimos que los terroristas bajaban del cerro con antorchas y banderas, soltando granadas, disparando, matando a los perros de la calle. Mi papá se encontraba tocando música en una casa a dos cuadras de la casa en un matrimonio. Mi hermano mayor recibe el llamado de una persona en la oscuridad, sin poder reconocer quién lo llamaba. Escuchamos un grito, que identificamos como conocido. Mi papá se encontraba regresando de la fiesta, en estado etílico, envalentonándose frente a los terroristas; él usaba botas del ejército y gritaba “qué me van a hacer a mí”. Luego de recibir un disparo en el pecho, mi papá Leandro seguía gritando, enfrentándose a los terroristas, quienes lo bajaron con tres disparos en la cabeza. La única testigo del evento, cuyo padre también fue atacado y sobrevivió, nunca ha querido contar quién fue el que realmente le disparó a mi padre” (Lita).

“En noviembre del 92, cuando no había transportes ni comunicaciones, nos enteramos de la noticia, sin saber cómo llegar a Ayacucho, hasta que encontramos un vuelo y llegamos junto con mis hijos.” (Zenaida)

3.2.12.2 Factores Protectores De Resiliencia Familiar

- Sistema familiar

- Sistema Familiar Nuclear

“Mi esposo Leandro y yo vivíamos en Belén, él tenía un comercio ambulatorio de ferretería. Se dedicaba a la música y fue contratado por el ejército desde el 67 al 80” (Zenaida)

“Lo más bonito que recuerdo es la huerta de mi casa donde teníamos desde flores hasta frutas, tenían patio amplio para jugar, subirnos a los árboles.” (Lita).

“Las responsabilidades del padre las asumió el hermano mayor” (Lita).

“Mi hermano Rodrigo fue la persona más importante en la familia al ser asesinado mi papá”. (Lita).

“Me tranquilizan mis hijos, verlos juntos, estar unidos”.(Zenaida).

“Una mujer debe hacerse respetar, y mi mamá tomó la mejor opción al separarse de él...” (Lita).

- Sistema Familiar Extenso

“Los cumpleaños, el día de la madre, nos reunimos, comemos juntos con los hijos, con los cuñados.” (Zenaida)

- Educación Formal

“El hecho de tener mis estudios completos se debe a mi esfuerzo, a que trabajaba en Lima (en una ferretería por Miraflores), o en Ayacucho.” (Lita).

“Lo que me alegra ahora y hace la diferencia con el pasado es mi estudio. Me gustan mis proyectos, los viajes que he hecho pues estuve en Alemania, en el 2004, durante dos semanas.” (Lita)

- Ritos

. Religión

“Dios no me ha abandonado [es Testigo de Jehová], la religión me ha dado paz interior.” (Zenaida).

“Mi madre es miembro de la iglesia desde hace cuatro años, siente que eso le ayuda mucho espiritualmente.” (Lita).

- Trabajo

“Me entretengo en el telar cuando no tengo nada que hacer” (Zenaida)

3.2.12.3 Factores de Riesgo De Resiliencia Familiar

- Salud Mental

. Area Emocional

“Quiero que mis sueños y los de mi madre también se cumplan, eso le desespera. Tengo miedo al tiempo que está pasando.” (Lita).

- Economía

“Escaseó el dinero y los hijos tuvieron que salir a trabajar. Se fueron a Lima, volviendo a separarse, luego de un mes de la muerte del padre, se establecieron en Carabayllo donde vivían algunos familiares. Lo que más impactó fue el asunto económico”. (Zenaida).

- Sistema Familiar

- Sistema Familiar Nuclear

“No recuerdo mucho a mi mamá porque estaba de viaje. Nos dieron a escoger entre papá y mamá a la edad de 5 años, cuando se separaron. Yo opté por mi papá, porque mi mamá paraba en las ferias trabajando y no la veía mucho”. (Lita).

“Cuando ocurrieron los hechos, padre y madre estaban separados” (Lita).

“Mis padres no se entendían porque no se conocían mucho, no había amor, se casaron por obligación

Casi nada de las relaciones familiares son recordadas como agradables” (Lita).

“El se retiró del ejército porque tenía miedo que lo asesinaran los terroristas y también porque bebía mucho y el ejército era muy estricto. Cuando fui a pedir el sueldo de mi esposo me dijeron que él había pedido su baja”. (Zenaida)

“Luego de salir del ejército se dedicó a trabajar en su ferretería, y lo poco que ganaba lo empleaba en beber. Era saxofonista y muy bebedor. Celebraciones del cumpleaños de Leandro que no era tan amoroso ni cariñoso”.

Rompe en llanto diciendo que con la viudez ya no tiene la preocupación del esposo que bebía, “pero aún siento pena por la pérdida.” (Zenaida)

Sistema Familiar Extenso

“Nos conocimos en el mercado, y un día un tío mío hizo que nos casáramos casi sin conocernos.” (Zenaida)

Capítulo IV

Modelo De Resiliencia De Las Familias Afectadas Por La Violencia Política En Ayacucho

Una situación común a todas las familias de nuestro estudio es que se enfrentaron a una crisis inesperada por la desaparición o asesinato del familiar.

Las crisis son momentos en la vida de la familia en la que se hace inminente un cambio en sus formas de existencia en las relaciones entre la pareja, entre los hijos y sus padres, en las reglas con las que hasta el momento venían viviendo. La crisis remueve todo el sistema familiar afectando a la estructura del mismo.

Las crisis inesperadas de las familias estudiadas pasaron por un proceso que incluyó varios pasos: (Chong, 2003:302).

1. Activación externa: es el momento de la desgracia, que lleva propiamente a la crisis: el asesinato o la desaparición ocasionado por extraños al hogar.
2. Desorden del sistema familiar: hubo confusión en la familia en los momentos iniciales de la tragedia, pues no se sabe qué hacer, algunos familiares se autoinculpan, se altera el orden de la vida familiar como lo son, en los momentos iniciales, los horarios de los alimentos, el inasistir a clases, atender a los animales, regar la chacra.
3. Activación de los mecanismos que buscan recomponer el equilibrio: los familiares acuden a las autoridades policiales y judiciales a buscar información, van a determinados lugares con la esperanza de encontrar el cuerpo del familiar. Cuando ya están algo calmados se asocian en instituciones de familias con problemas similares.
4. Activación del sistema a la nueva situación: La familia se recompone en sus normas, reglas, y los familiares se adaptan a la nueva situación como en el caso del alto número de madres e hijos que se hicieron responsables de la economía del hogar y salieron a trabajar.
5. Surge un nuevo equilibrio en el sistema familiar: la capacidad para resistir y avanzar hace que se sorteen las dificultades, que se avance más allá de lo que las dificultades iniciales lo impedían, como en el caso que comprobamos que en todas las familias afectadas por la crisis, los hijos alcanzaron un mayor nivel

educativo que sus padres, o que algunas viudas contraigan segundas nupcias. El sistema familiar hizo resiliencia poniendo a prueba, en avances y retrocesos, sus potencialidades interindividuales en relación con el medio social.

Las crisis de las familias víctimas de violencia son las que Pittman (1992) describe como desgracias inesperadas. Aquellas que llevan a una situación nueva que altera toda la estructura del hogar de un momento a otro y frente a la cual se reacciona ya sea uniéndose frente al problema, o, cayendo en la desesperación.

Al interior de este contexto general de crisis inesperada que le sirve de marco a todos los casos, es que presentamos el modelo de resiliencia familiar de las víctimas de violencia política en Ayacucho.

Este Modelo de Resiliencia familiar incluye los factores protectores y los factores de riesgo de la resiliencia presente en las familias, al momento de ser entrevistadas.

4.1 Factores De Resiliencia Familiar

4.1.1 Sistema Familiar

Las relaciones al interior de la familia se constituyen en el factor de protección más importante para los miembros de las familias entrevistadas; ellos refieren haber logrado enfrentar favorablemente las crisis por existir un ambiente de apoyo mutuo dentro del hogar, luego de sucedida la desgracia. Incluso frente a la incomprensión de los familiares de la pareja, en el hogar se encuentra la inspiración de avanzar por los hijos, por la realización personal y de los demás miembros existentes en él. Al pasar revista a las respuestas vemos que la familia nuclear sirvió para avanzar, para tomar fuerzas como cuando Alcira dice: "...voy a seguir para sacar adelante a mi hija, yo no me voy a morir, llévenselo todo [se refiere a las ropas del esposo desaparecido]; mi hija no es varón..." P. 18.

Aun cuando entre los factores protectores destaca la importancia del sistema familiar en la formación de la resiliencia, también encontramos conductas en algunos miembros de la familia nuclear que se constituyeron en factores de riesgo para el desarrollo personal de la mujer; es el caso de Artemia: "*Además mis hermanos me advirtieron que si conseguía otra pareja, ellos me quitarían el apellido.*" P. 41. Esta declaración nos lleva a afirmar que la familia es "El centro insustituible de seguridad y comprensión, y, al mismo tiempo, el escenario donde más vivamente se representan las rivalidades entre los sexos [los géneros,

diremos], las tensiones intergeneracionales y las más intensas pasiones humanas.”, (Belart, A. y M. Ferrer. 1998:13).

También merece reconocimiento la familia extensa que fortalece sus vínculos a partir de la desgracia. Así tenemos el ejemplo emblemático de los tíos de Isaías, que con cuatro hijos no escatiman esfuerzos para añadir a los cuatro sobrinos y la cuñada: *Mi tío se enteró y nos llevó a los 4 y a mi mamá a Ayacucho. La esposa nos llevó a los 5 a Lima y allí nos pusimos a estudiar; al año volvimos a Ayacucho. Hasta ahora el único apoyo es mi tío. Todo el apoyo fue de mi tío y de mi mamá.*

“Mi tío nunca se incomodó, nunca nos ha dicho cuándo se van ni se ha molestado.” (Isaías: 38). De otro lado, muchas veces los familiares no pudieron ayudar pues: *“No tuve apoyo ni de la familia de mi esposo, ni de mi familia, porque soy huérfana.* (Sarita: 30); o por el miedo a correr la misma suerte: *“...yo les conté todo, pero no había confianza, ellos ya se habían enterado y estaban temerosos.”* (Sarita: 27).

Muchos hogares de estas familias en desgracia salieron fortalecidos por la oportunidad que tuvieron algunas viudas de reiniciar una vida de convivencia que las favorecieron, como lo declara Alcira: *“Lo conocí en el comedor de ANFASEP [se refiere a su segundo compromiso]; compró un terreno y levantó una casa de 300 metros para la hija que tuve con él.”*(P. 18). Y que lo confirma la hija de este segundo compromiso: *“Los domingos nos sentamos a la mesa mi papá, mi mamá y mi hermana”.* (Carmen: 18). Sin embargo, también encontramos la desazón de la mujer que ilusionada creyó encontrar en la nueva pareja un alivio para su dolor: *“Quizá teniendo un compromiso, tendré un apoyo en la casa... [Pero] La persona con la que me casé luego era un borracho, infiel, nunca me dio nada para la casa. Luego él me dejó sin dejar nada para la bebe que estaba gestando.”* (Sarita: 30).

Hemos encomiado al sistema familiar en sus tres variedades por su aporte a la resiliencia en él y también el riesgo que significa cuando en ese sistema hay dificultades como las ya mencionadas.

Queremos añadir una observación necesaria: en todos los casos en los que ella quedó viuda, jamás desmayó, desde los momentos iniciales en que va a la búsqueda del esposo: *“...yo gritaba a dónde lo van a llevar, a la comisaría me dijeron,...Al día siguiente fui a la comisaría y me dijeron aquí no hay nada; yo iba sola porque mi familia tenía miedo. Al comienzo fui temerosa, luego ya fui más*

fuerte. Esa mujer insiste mucho, la metemos al calabozo, dijeron. Yo gritaba yo no estoy mintiendo; acá no está, anda al cuartel. Luego fui a la casa de mamá Angélica, presidenta de ANFASEP. Yo siempre decía que él es tranquilo. El día 2 fui a la Fiscalía y me dijeron presenta una denuncia y he hecho una denuncia denunciando al cuartel y siempre decía él es inocente". (Alcira: 18); hasta la defensa del hijo: "[Agredieron a la madre con la culata de la metralleta.] ..., yo trataba de seguirlos, pero recibí lisuras y tiros al aire." (Consuelo: 20).

O cuando decide salir a trabajar ante la eventualidad de tener que dar a alguno de sus hijos en adopción: *"Una madrina mía me dijo que sería mejor llevar a los niños al puericultorio y quedarse sólo con uno, ahí vino el recuerdo de mi esposo: qué diría él si supiera que yo voy a hacer eso. Me puse a trabajar duro en memoria de mi esposo."* (Artemia: 40). Asimismo, merece transcribirse la declaración de Lita: *"Una mujer debe hacerse respetar, y mi mamá tomó la mejor opción al separarse de él..."*, p. 45. En esta misma línea de reconocimiento a ellas está el evento crítico relatado por Sarita, viuda de Rosendo, p. 29.

Este breve apartado sirva de reconocimiento al papel de las mujeres en esta época de violencia política.

4.1.2 Educación Formal

En Ayacucho los estudios para los sectores pobres sigue siendo una aspiración para la realización personal y familiar como lo demuestra el hecho que en todas las familias los hijos han llegado a tener una mayor instrucción que los padres. Y en el intento por realizarlos hubo gratas experiencias, como lo dice Lita: *"Lo que me alegra ahora y hace la diferencia con el pasado es mi estudio. Me gustan mis proyectos, los viajes que he hecho pues estuve en Alemania, en el 2004, durante dos semanas."*, (p. 45); y que para algunas madres es permanente anhelo: *"Yo tengo esperanzas de ver a mis hijos profesionales."* (Artemia: 40).

4.1.3 Economía

Hemos encontrado mención favorable a la economía en cinco familias como un elemento, qué duda cabe, que las ayuda a enfrentar las dificultades creadas por la crisis inesperada: *"El apoyo económico también nos permitió salir adelante."* (Isaías: 38). Ya sea por que hubo pensión de por medio (Consuelo: 21), por la ayuda de los familiares o por la esperanza de recibir algo de parte del Estado

(María y Artemia, pp. 25 y 41), encontramos que la economía ayuda en el desarrollo de los proyectos de vida familiar.

En el otro extremo de la economía hubo un elemento que retraso a las familias en su intento de avanzar, y es el relacionado con el dinero para hacer frente a las exigencias sociales de toda sociedad como lo es la educación: *“Mis hermanos no concluyeron [de estudiar] por falta de dinero”*. (Eliana: 32), o que en los momentos actuales se constituye en una barrera para alcanzar un estado de familia funcional: *“Siempre discuten por la plata.”* (Dino: 36). La estrechez económica siempre está ligada a la pobreza la cual *“...disminuye o anula la necesaria autoestima y seguridad que requieren las personas y los pueblos para enfrentar la realidad.”* (PNUD, 2002: 4).

4.1.4 Ritos

Son parte del patrimonio de un pueblo y cuya práctica está normada por las costumbres y de las cuales sus pobladores no pueden dejar de cumplirlas sin sentirse observados por sus coterráneos. Carlos Beristain, médico español que ha vivido en lugares de violencia, declara a David Hidalgo, en una entrevista publicada por el diario limeño El Comercio, que *“Los ritos tienen un poder mágico, simbólico, un poder colectivo, ayudan a enfrentar el impacto traumático.”* (2007: 16).

Hemos encontrado dos manifestaciones de ritos en la muestra trabajada. Los relacionados con el manejo del duelo: *“Cuando me tranquilicé velé la ropa al quinto día, rezándole a su nombre.”* (María: 25); y *“...puesto que a él todavía puedo ponerle flores o visitar su sepulcro”*. (Consuelo: 20), y también hay manifestaciones de dolor frente al duelo inconcluso: *“Lo recuerdo en los cumpleaños, en el día del padre. Lamento no saber dónde está, no podemos llevarle flores al cementerio. Y lloramos.”* (Artemia: 41).

La religión es otra forma de manifestar el simbolismo ritual: *“Asisto a la iglesia evangélica, donde adquiero algo de paz.”* (María: 25). *“Dios no me ha abandonado [es Testigo de Jehová], la religión me ha dado paz interior.”* (Zenaida: 45). O como lo dice Alcira: *“Durante el primer año le hemos hecho misa los 24 de cada mes. 24 es la fecha en que murió.”*, p. 43). Marzal (1988: 226) dice que *“El rito es esencial para expresar la creencia y que el rito puede y aún debe manifestar esa creencia través de todas las dimensiones del ser humano”*. *“Tenía fe católica y pude levantarme”*. (Consuelo:20), *“Lloraba, pedía a Dios que mi esposo estuviera bien.”* (Sarita: 30). *“...ahora que estamos grandes ya no nos pega. La religión los ha amansado un poco.”* (Dino: 36).

Encontramos que determinadas instituciones religiosas, llamadas sectas, manejan el culto y sus ritos bajo criterios que son atentatorios a la salud de sus seguidores: *“Cuando mi mamá fue al hospital no quiso que le hicieran transfusión de sangre por su religión.”* (Isaías: 39).

4.1.5 Trabajo

Fue la salida inmediata para los deudos, principalmente para las mujeres, (es el paso 4 en el proceso de las crisis) como forma efectiva y de recuperación para enfrentarlas. Son 8 de las familias que así declaran como la joven Lita que, al ser asesinado su padre, contaba con 8 años, pero ya al concluir su primaria estaba trabajando: [Yo] *“trabajaba en Lima (en una ferretería por Miraflores) o en Ayacucho”,* (45), lo cual, de otro lado, se convierte en un factor de riesgo pues acelera la emancipación de los menores con los consiguientes peligros que ello trae.

Uno de los grandes problemas y desafío para quienes implementan el Plan Integral de Reparaciones es el dar respuesta a esta necesidad sentida de la población víctima, sobretodo en la población joven como en el caso de la cita de una joven de 20 años: *“...no encuentro trabajo, quiero trabajar y salir estudiando.”* (Yanet: 34).

4.1.6 Redes Sociales

La violencia política se trajo abajo las redes sociales existentes en las comunidades como las de carácter económico, vecinal, social, judicial, organizativo; dentro de esa anomia en la que se vivía, encontramos que, además de las redes familiares, se fueron formando otras redes desde las mismas bases de sus desgracias como lo fue la Asociación de Desaparecidos y Asesinados, fundada en 1983 y la aparición de organismos no gubernamentales interesados en el tema: *“ANFASEP, COMISEDH y APRODEH me ayudan a buscarlo y sigo buscando para saber la verdad.”* (Alcira: 18). Advertimos la existencia de lo que llamaríamos redes invisibles, anónimas, como lo declara Jorge: *“...el apoyo lo hemos recibido del común de la gente, apoyo moral. Apoyo moral es ir a la tumba y preguntar a mi hermana: - ¿este ramo has puesto tú?, - No, - ¿De quién es? Es de alguien.”* (P. 43)

4.1.7 Salud Mental

La salud mental de la población que sufrió la violencia política necesita ser atendida porque las experiencias vividas han dado lugar a alteraciones de tipo emocional, cognitivo y comportamental. Aun cuando ya han pasado más de veinte años de la desgracia familiar, la crudeza del relato durante las entrevistas, trae el recuerdo de lo vivido y da lugar al llanto acompañado de gestos y movimientos para graficar lo que vieron o hicieron y a declaraciones sobre el deterioro de su salud como son el insomnio, cefaleas, entre otros malestares.

La lectura de los eventos críticos habidos en cada una de las familias nos hace afirmar que en todos sus miembros tiene que haberse dado trastornos en su salud mental. Declaraciones como *“Una semana después de la desaparición escuché que en Huatatas habían varios cadáveres; fui y he visto que había un cuerpo se movía y he dicho está vivo, me acerqué y vi que un perro chiquito salía de dentro del cuerpo de un muerto.”* (Alcira: 18). *“Acudimos al día siguiente y encontramos el cuerpo mucho más comido por los perros (sólo quedaban completos un brazo y un pie), al igual que el otro cadáver cuyo familiar recogió en pedazos “como cualquier cosa”, en una manta y lo colocó en la parte de arriba del taxi”*, (Paula: 22), *“La acuchillan por la espalda, como no gritaba le han quitado la mordaza, le han sacado el diente de oro que le puso mi papá, le han sacado la lengua y ya no podía hablar y salía sangre por la boca, le dieron dos balazos por la espalda y le han sacado lo senos...”* (Yanet: 34), *Estaban amontonados como leña, yo los iba volteando para buscar a mi esposo. Ellos estaban amontonados y pegados como pescado congelado y cuando los movía se me pegaban los gusanos en las manos (llora), cuerpos con huecos.”* (Sarita: 27), de seguro provocaron alteraciones en el comportamiento contrarios a una salud mental concebida *“...como el estado de funcionamiento óptimo de la persona y, por tanto, hay que promover las cualidades del ser humano y facilitar su máximo desarrollo potencial...”*. Lluch, M^a. T. (1999: 25).

A continuación presentamos algunas áreas de la salud mental afectadas así como algunas tácticas de vida contraproducentes para el bienestar emocional, declaradas por los familiares.

4.1.7.1 Sueños

Algunas de las características de los sueños son: el ser un producto de la actividad cerebral relacionado con las funciones superiores del cerebro, con procesos cognitivos en los que la experiencia de la persona es reelaborada, y que al decir de Freud son la expresión de los deseos inconscientes (Jara, 2000:256). Esta misma autora informa de los trabajos hechos sobre los contenidos de los sueños, encontrando que se asocian "...a sentimientos de tristeza, temor o miedo;" ...otros se asocian con sentimientos de felicidad o euforia..." (id)

Cita válida para transcribir algunos de los elementos de riesgo que acompañó a las familias y que se corporizó en las mujeres: *"Mi hijo se manifestó en un sueño dándome indicaciones sobre dónde buscarlo, luego de un mes de desaparecido. Me volví como loca"*. (Consuelo: 21), y de Alcira: *"Sueño que una conocida de mi esposo fallecido le va a decir que tu esposa tiene otro compromiso; y él responde eso no es culpa de ella es culpa mía, es culpa de la sociedad. Yo no me he ido porque he querido y así me he despertado con pena."*. (P. 19).

4.1.7.2 Area Emocional

La literatura psicológica señala la importancia de la risa, de los estados de ánimo alegres como forma de lograr una mejor salud íntegra para todo el organismo. Recordamos a Víctor Frankl, fundador de la Logoterapia, quien señala que hay que darle sentido a nuestra existencia y a los sufrimientos que enfrentemos haciendo uso de humor en el proceso terapéutico. Aconsejaba a que los pacientes no huyan de sus problemas sino a enfrentarlos con una actitud de cambio. Aun siendo pocas las declaraciones con este contenido encontrado en el material recogido, hemos creído conveniente ubicarlo como un factor de protección como lo hallamos en la lista de Woolin (p. 12). De allí que al leer: *"Hay cosas que me alegran [cumpleaños de familiares], pero siempre queda un poco de pena"*. (María: 25), nos motivó a rescatarlo y ubicarlo como uno de los factores más importantes en el proceso de recuperación de la salud mental de los familiares.

4.1.7.3 Pérdida Ambigua

La pérdida ambigua "...es un concepto para describir situaciones en las cuales la pérdida es confusa, incompleta, o parcial..." (Falicov, 2001: 2). Siguiendo a la misma autora, señalamos que hay dos formas de pérdida ambigua, una: la

ausencia es física y la presencia es psicológica; la segunda, la ausencia es psicológica y la presencia es física.

La primera forma es la que se da entre las personas de los familiares desaparecidos. “Esta falta de prueba material promueve una continuación de la espera abierta, sin cierre, por más irrealista que esa espera sea.” Ibid., p. 2). Leamos: *“Actualmente aún sufro por lo de mi hijo, incluso más que por la muerte de mi esposo, puesto que a él todavía puedo ponerle flores o visitar su sepulcro, a diferencia de mi hijo de quien no sé nada.”* (Consuelo: 21); *“Siempre esperando”* (Paula: 23). Osso (2003: 239) llama familias “con un fantasma” a las “...que ha sufrido la muerte de uno de sus miembros...Una actitud frecuente [es] “si él viviera no pasarían estas cosas”.

De lo leído encontramos que la pérdida ambigua tiene mayormente una connotación negativa; sin embargo, también hallamos una declaración en que la pérdida ambigua puede tener una valencia positiva: *“siempre lo tenemos presente, es como si él nos acompañara”*. (Alcira: 44).

Entonces, en cualquier acercamiento psicoterapéutico, no se tiene que ir contra la memoria de lo pasado el cual, si la persona lo quiere mantener que lo haga; lo que se tiene que modificar es el sentido y la evaluación de esa experiencia, es decir, el reconstruir el mapa mental elaborado hasta el momento.

4.1.7.4 Manejo Del Tiempo

En salud mental el manejo del tiempo es uno de los tópicos que se trabaja a menudo con las personas que hacen sus cuadros de inestabilidad emocional. Las personas que siempre recuerdan lo nefasto del pasado, sean los años que hayan transcurrido, siempre tienen en contra el no disponer de un tiempo presente para enfrentar, en el aquí y en el ahora, los problemas y dificultades propias a sus existencias. Se hacen víctimas eternas de lo que pasó como lo comprobamos en un taller llevado a cabo en Lucanamarca con la población víctima de violencia; transcurridos más de 20 años de los luctuosos sucesos, están anclados en el pasado y siguen recordando y lamentando lo sucedido que, si es verdad, los afectó, de otro lado, tienen más dificultades para avanzar como personas y familias en sus proyectos de vida. En la población víctima de violencia es común este tipo de pensamiento que no ayuda: *“Yo me preguntaba “si hubiese”; si no hubiera ido a trabajar; la situación estaba peligrosa.”* (María: 25).

El asunto por enfrentar es ¿qué hago ahora, hoy, para no seguir sufriendo? Eso significa ubicar a la persona en el tiempo presente. La oportuna consejería psicológica, como la sugerimos en las conclusiones, tiene en este factor un elemento a trabajar. Recordemos lo siguiente: Cuida el presente, porque en él vivirás el resto de tu vida.

Por el alto número de personas afectadas en su salud mental se tiene que insistir en planificar la Atención Primaria en Salud Mental Comunitaria para llegar a las comunidades alejadas en donde se encuentran muchas de estas personas portadoras de trastornos mentales.

En el Tomo VIII – Sección Tercera del Informe de la CVR leemos “Las secuelas psicosociales de la violencia son efectos perniciosos psicológicos y sociales que se dan a conocer en el proceso de desarrollo de individuos, familias y comunidades como producto del impacto de hechos que no han podido ser procesados –señala-. Para miles de personas, la violencia a la que estuvieron expuestos ha sido una experiencia traumática, vivida como una ruptura de su proceso vital”. (2003: 167).

La Declaración Universal de los Derechos Humanos y de la Salud Mental reconoce la existencia de grupos expuestos a los trastornos de carácter emocional. “Se incluyen las víctimas de las violencias entre comunidades y la guerra, las víctimas de abusos colectivos, comprendidos aquellos que proceden del Estado... Los miembros de estos grupos exigen una atención preventiva, y también terapéutica, particular, al igual que el cuidado en la protección de su salud y de sus derechos humanos. (P. 3)

Se ha presentado el conjunto de factores protectores y de riesgo existentes en las familias víctimas de violencia política en Ayacucho; el orden en que aparecen no obedece a jerarquía alguna, todos ellos se mueven dentro de un entramado propio a la dinámica de cada familia, porque “La Resiliencia es una característica de gran complejidad, que envuelve una diversidad de factores y variables que inciden fuertemente en el resultado que se obtenga.” (Kotliarenco M. y Dueñas V., 2003:10).

CONCLUSIONES

1. Las crisis inesperadas son el episodio común a todas las familias, tanto de las víctimas asesinadas como las desaparecidas.
2. Del análisis del contenido de las declaraciones a la entrevista hemos hallado siete factores de resiliencia: sistema familiar, educación, economía, ritos (religión, duelo) trabajo, redes sociales y salud mental (sueños, área emocional, pérdida ambigua y manejo del tiempo)
3. Algunos factores de resiliencia adquieren valencia positiva, de protección; y, otros, tienen un significado negativo, de riesgo para las familias.
4. Los factores de protección y de riesgo se presentan tanto en los familiares de desaparecidos como en los familiares de asesinados.
5. El manejo de las crisis inesperadas, en todos sus pasos, dentro del sistema familiar, correspondió a las mujeres.
6. Los programas de asistencia psicológica a la población víctima de violencia política, tienen que desarrollar una propuesta de Atención Primaria en Salud Mental Comunitaria, para llegar a las poblaciones de las comunidades más alejadas de Ayacucho.
8. Las políticas sociales de bienestar dentro de los planes de reparación, deben implementar sus planes y programas a partir del conocimiento de los factores protectores y de los factores de riesgo de resiliencia existente en las familias víctimas de violencia política.

BIBLIOGRAFIA

- Belart, A. y M. Ferrer. (1998) El ciclo de la vida: una visión sistémica de la familia. Ed. Desclée de Brouwer. S. A. España. 227 pp.
- Corboz, A. y Fivaz, E. (1999): The Primary Triangle. A developmental systems view of father, mothers, and infants. Basic Books, N. York. 208 pp.
- Comisión de la Verdad y Reconciliación. Informe Final. (2003) Lima. CVR.
- Comisión de la Verdad y la Reconciliación (2003).Plan Integral De Reparaciones Del Informe Final De La Comisión De La Verdad Y Reconciliación. Versión resumida. CVR. Lima. Pp. 49.
- Chong, N. (2003) "Crisis familiar y modelos de intervención en crisis". En: M. Barletta, N. Chong, P. Makabe y V. Sara-Lafosse. Módulo I: Paradigmas teóricos y marcos de referencia conceptuales. Ed. PUCP. Perú. Pp. 297-307.
- Falicov, C. (2001). "Migración, pérdida ambigua y rituales". En: Perspectivas Sistémicas, N° 69. Noviembre/ Febrero 2001/2
- Hidalgo, David. (2007) "Dolor que dura demasiado", entrevista a Carlos Beristain. En: El Comercio, 31 marzo. Lima Perú.
- Jara Castro, Lupe. (2000)."Conociendo a los niños a través de sus dibujos y sus sueños". En: R. Panéz y otros. Resiliencia en los Andes. Panéz & Silva ediciones. Lima. Pp. 249-284.
- Kotliarenco M. y Dueñas V. (1996). "Vulnerabilidad versus Resiliencia: Una propuesta de acción educativa." En: Notas sobre Resiliencia. Serie Documentos de Trabajo. N° 1. Mak consultora. Chile. Pp. 1-34.
- Kotliarenco M., Irma Cáceres, Marcelo Fontecilla. (1997). Estado de Arte en Resiliencia. Santiago. OPS, Kellog. Agencia Sueca de Cooperación Internacional para el desarrollo y CEANIN. 60 pp.
- Lluch Canut, M^a Teresa. (1999) Construcción de una Escala para Evaluar la Salud Mental Positiva. Tesis Doctoral. Barcelona. 308 pp.
- Marzal, Manuel. Estudios sobre religión campesina. (1988). Estudios sobre religión campesina. Lima. Pontificia Universidad Católica del Perú. CONCYTEC. 294 pp.
- Mucci, Roberto Juan. (2005) El concepto de resiliencia. www.logoforo.com. 7pp.
- Osso, L. (2003). "Principales técnicas de intervención familiar". En: R. Zevallos y L. Osso. Módulo II. Modelos y Procesos de intervención familiar, instrumentos técnicos y metodológicos. Ed. PUCP. Perú. Pp. 229-253.
- Pittman, Frank. (1992).Momentos decisivos: Tratamiento de familias en situaciones de crisis. Buenos Aires. Ed. Paidós.
- PNUD-PERU. (2002).Informe sobre desarrollo humano Perú 2002. Aprovechando las potencialidades. Ed. FIMART. Perú. 287 pp.
- Trujillo, María Angélica. La resiliencia en psicología social. http://www.psicologia-online.com/articulos/2006/resiliencia_social.shtml..9 pp.
- Villalba Quesada, C. (2003).El enfoque de resiliencia en Trabajo Social. www.unizar.es/centros. 30 pp.



1. Gráfica de Estructura familiar

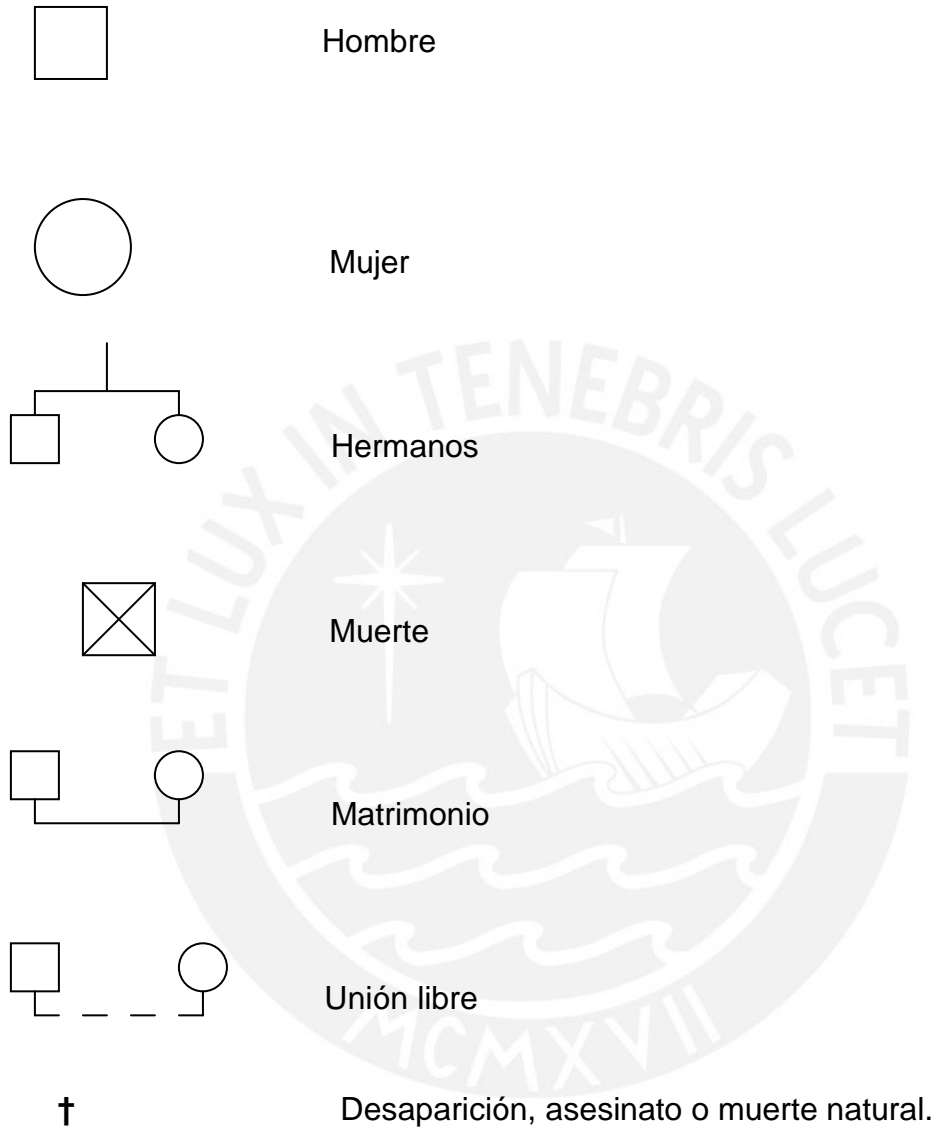

CUESTIONARIO DE ENTREVISTA FAMILIAR

I. Composición familiar

Nombres	Edad	Lugar de nacimiento	Estado Civil	Grado de Instrucción	Ocupación	Observaciones
Padre						
Madre						
Hijos:						

II. Resiliencia familiar

2.1 Evento crítico

2.2 ¿Qué hizo la familia, cómo reaccionó frente al asesinato o desaparición del familiar? ¿Surgieron otros problemas relacionados con la pérdida?

2.2 ¿Qué significó para la familia el asesinato o la desaparición del familiar?

2.3 Recibieron ayuda externa: iglesia, comunidad, vecinos, ONG, GR, GL.

3. La familia, al momento actual, ¿ha superado el problema del familiar ausente? ¿Sí?, ¿Cómo?; ¿No? ¿Por qué?

5 ¿Y se presentaron otros problemas a raíz del familiar ausente? ¿Sí?, ¿No? ¿Cómo lo enfrentaron?

6. ¿Qué problemas tienen en la actualidad?

7. ¿Cuáles son las fortalezas de que dispone la familia en estos momentos?

8. ¿Qué dificultades enfrenta hoy la familia que puedan estar impidiendo que avance?